



Produktinformation

[Interaktives PDF](#)

[INTERNET-LINK](#)



[VIDEO/ANIMATION](#)



Version 1.0

Axio Zoom.V16

Hochauflösend und schnell:

Ihr Zoom-Mikroskop für große Objektfelder



We make it visible.

Schnellere Ergebnisse. Mehr Informationen.

Axio Zoom.V16

Hochauflösend und schnell:
Ihr Zoom-Mikroskop für
große Objektfelder.

› **Auf den Punkt**

› Ihre Vorteile

› Ihre Anwendungen

› Ihr System

› Technik und Details

› Service

Ihr Axio Zoom.V16 ist das hochauflösende, apochromatische On-Axis-Zoommikroskop von Carl Zeiss mit einem Vergrößerungsbereich von 16:1. Mit großen Arbeitsabständen und einem einzigen Objektiv zoomen Sie von großen Objektfeldern bis zum kleinsten Detail. Die besondere Stärke Ihres Axio Zoom.V16 sind große Kachel-Bilder bei niedrigen bis mittleren Vergrößerungen zum automatischen Stitchen. Durch die große Objektivapertur im Vergleich zu Stereomikroskopen erzielen Sie gerade im unteren bis mittleren Vergrößerungsbereich eine deutlich bessere Auflösung: Durch deutlich geringere Aufnahmezeiten erfassen Sie Ihre Bilder effizienter. Und Sie beschleunigen Ihre quantitative Analyse.

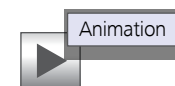
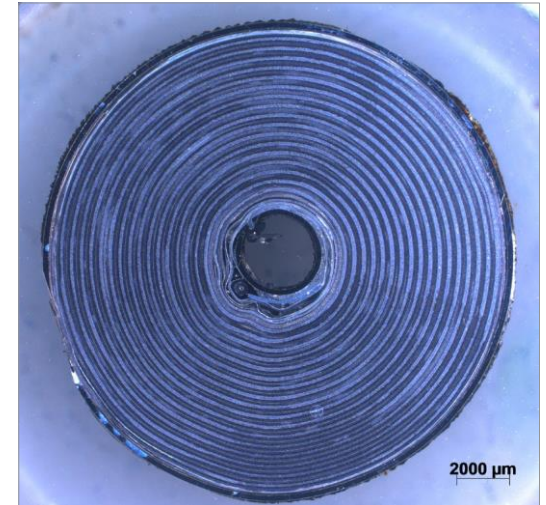

Axio Zoom.V16: einfacher, intelligenter, integrierter.

Axio Zoom.V16

Hochauflösend und schnell:

Ihr Zoom-Mikroskop für große Objektfelder.

› Auf den Punkt

› Ihre Vorteile

› Ihre Anwendungen

› Ihr System

› Technik und Details

› Service

Treffen Sie Ihre Wahl:

Bilddetails oder große Objektfelder.

Ihr Axio Zoom.V16 kombiniert seinen 16-fachen Zoom mit hoher Apertur und großem Arbeitsabstand: Schon im unteren bis mittleren Vergrößerungsbereich erzielen Sie eine bis zu 2-fach höhere Auflösung als mit konventionellen Stereomikroskopen. Bilden Sie komplette Bauteile mit wenigen Aufnahmen ab und sparen Sie sich aufwändiges Stitchen der Kachelbilder. Bis zu viermal schneller und effektiver. Und Sie reduzieren Fehlerquellen.

Axio Zoom.V16 -

das Zoom-Mikroskop für Ihre Anwendung.

Ihr Axio Zoom.V16 nutzt eine motorische Iris-blende. Per Knopfdruck wählen Sie den Ideal-Modus für Ihre Anwendung: Im Brightness-Mode erfassen Sie Ihre Bilder mit größtmöglicher Helligkeit über den gesamten Zoombereich. Nutzen Sie den Eyepiece-Mode, wenn Sie Ihre Proben visuell mit dem Okular betrachten. Sie zoomen aus großen Objektfeldern mit maximaler Schärfentiefe in hohe Vergrößerungen mit maximaler Auflösung. Im Camera-Mode passt sich die Auflösung Ihres Axio Zoom.V16 an die Leistung Ihrer Kamera an und optimiert das Verhältnis von Auflösung und Schärfentiefe über den gesamten Zoombereich.

Der EpiRel-Kontrast

bringt Ihre Objekte in Form.

Einen eindrucksvollen Effekt im koaxialen Auflicht erzeugen Sie mit dem Epi-Illuminator Z und dem EpiRel Kontrast Ihres Axio Zoom.V16. Sie neigen die Beleuchtungsrichtung auf das Objekt geringfügig und erzeugen einen Relief-Effekt. Besonders in höheren Vergrößerungen kommen Texturen und kleine Stufen auf glatten Oberflächen deutlich zum Vorschein. Ihr Objekt erhält mehr Plastizität als im herkömmlichen Hellfeld.

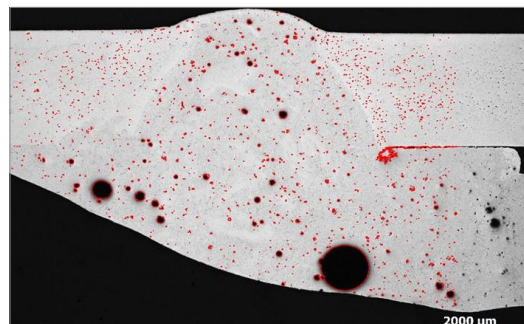

Ihr Einblick in die Technik dahinter

Axio Zoom.V16

Hochauflösend und schnell:

Ihr Zoom-Mikroskop für große Objektfelder.

› Auf den Punkt

› Ihre Vorteile

› Ihre Anwendungen

› Ihr System

› Technik und Details

› Service

Der eZoom bringt deutlich mehr Präzision ins Bild

Der Mikroskop- oder Zoomkörper ist das Kernstück der Stereo- und Zoom-Mikroskope: Die Linsen Ihres Axio Zoom.V16 werden beim Zoomen motorisch bewegt und mit äußerster Präzision individuell gesteuert in die richtigen Positionen gebracht.

Doppelt scharfe Bilder durch Ihren eZoom

Ihr eZoom ersetzt die mechanische durch eine elektronische Kurve: Durch seine individuell berechnete Zoomkurve verbessert der Pankrat Ihres Axio Zoom.V16 Ihre Arbeitsergebnisse deutlich.

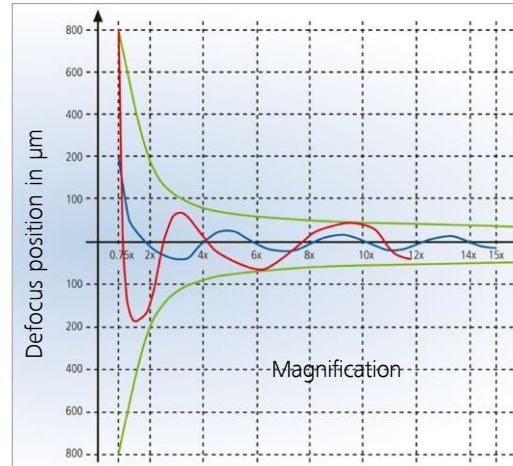

- Schärfentiefe-Einbettkurve: innerhalb dieser Grenzwerte sieht das Auge die Bilder scharf
- Typische Defokuskurve eines Kanals mit mechanischer Zoomkurve
- Typische Defokuskurve eines Kanals mit elektronisch erzeugter Zoomkurve

Die Defokus-Kurven zeigen es deutlich: Die Abweichung der Bildscharfe von der Nulllinie ist bei automatischem eZoom nur halb so groß wie bei mechanischen Zoomkörpern.

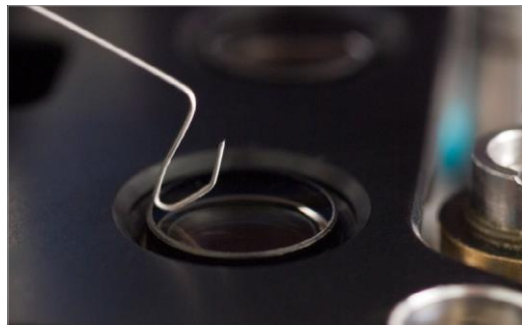

Sobald der bewegliche Mikro-Klöppel des Richtklebeautomaten die Linse im eZoom in Position gebracht hat, ...

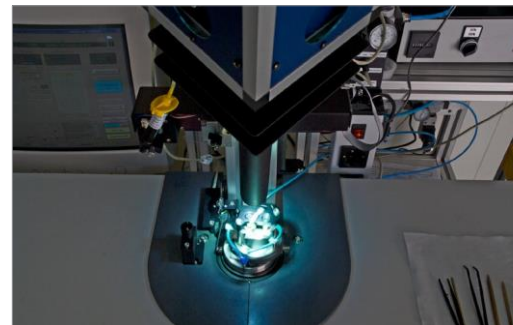

... wird sie umgehend verklebt und mit UV ausgehärtet.



Die Pankrat-Justiervorrichtung erstellt die individuelle Zoomkurve Ihres eZoom auf der Basis von rund 7.000 Stützstellen.

Exakt auf Ihre Anwendungen zugeschnitten

Axio Zoom.V16

Hochauflösend und schnell:
Ihr Zoom-Mikroskop für
große Objektfelder.

› Auf den Punkt

› Ihre Vorteile

› **Ihre Anwendungen**

› Ihr System

› Technik und Details

› Service

| Typische Anwendungen, typische Präparate | Aufgabe | Das bietet Axio Zoom.V16 |
|---|--|--|
| Bauteilscanner | Schnelle Bildaufnahme und Vermessung großer Bauteile mit hoher Auflösung, um strukturelle Details statistisch auszuwerten | Aufnahme großer Bauteilabschnitte schon bei niedrigen bis mittleren Vergrößerungen und sehr hohem Bildinformationsgehalt Homogene Ausleuchtung mit Koaxialbeleuchtung zur qualitativ hochwertigen Aufnahme von großen MosaiX-Aufnahmen |
| Materialografie | Routinemäßige materialografische Untersuchungen an Standardwerkstoffen, quantitative und qualitative Gefügeanalysen, Auflösung feiner Strukturen | Hohe Detailerkennbarkeit schon bei niedrigen bis mittleren Vergrößerungen in komplexen Werkstoffgefügen durch die große Objektivapertur |
| Mikroelektronik / Elektronik, z.B. Wafer | Reproduzierbare Kontrolle der Strukturen auf der Oberfläche von Wafern und Masken auf Prozessfehler, Verunreinigungen und Defekte | Übersichtsaufnahmen und Detailvergrößerungen im kontinuierlichen Wechsel Zerstörungsfreie Prüfung und Vermessung der Strukturen im Mikrometerbereich mit einer Reproduzierbarkeit von 99% dank der elektronisch erzeugten Zoomkurve Reliefartiger Bildkontrast auch bei flachen Proben mit EpiRel-Schieber im Epi-Illuminator Z |
| Forensik, z.B. Geschosshülsen | Imaging und Dokumentation hochaufgelöster Bilder von Tatwerkzeugen und Spuren | Übersichtsaufnahmen und Detailvergrößerungen im kontinuierlichen Wechsel Reproduzierbarkeit des Abbildungsmaßstabes von 99% dank der elektronisch erzeugten Zoomkurve Minimierung störender Reflexe mit koaxialer Auflichtbeleuchtung Detailgetreue EDF-Bilder dank hoher Auflösung und geringer Schärfentiefe Dokumentation der Ergebnisse mit AxioVision und AxioCam |

Axio Zoom.V16 in der Anwendung

Axio Zoom.V16

Hochauflösend und schnell:
Ihr Zoom-Mikroskop für
große Objektfelder.

- › Auf den Punkt
- › Ihre Vorteile
- › **Ihre Anwendungen**
- › Ihr System
- › Technik und Details
- › Service

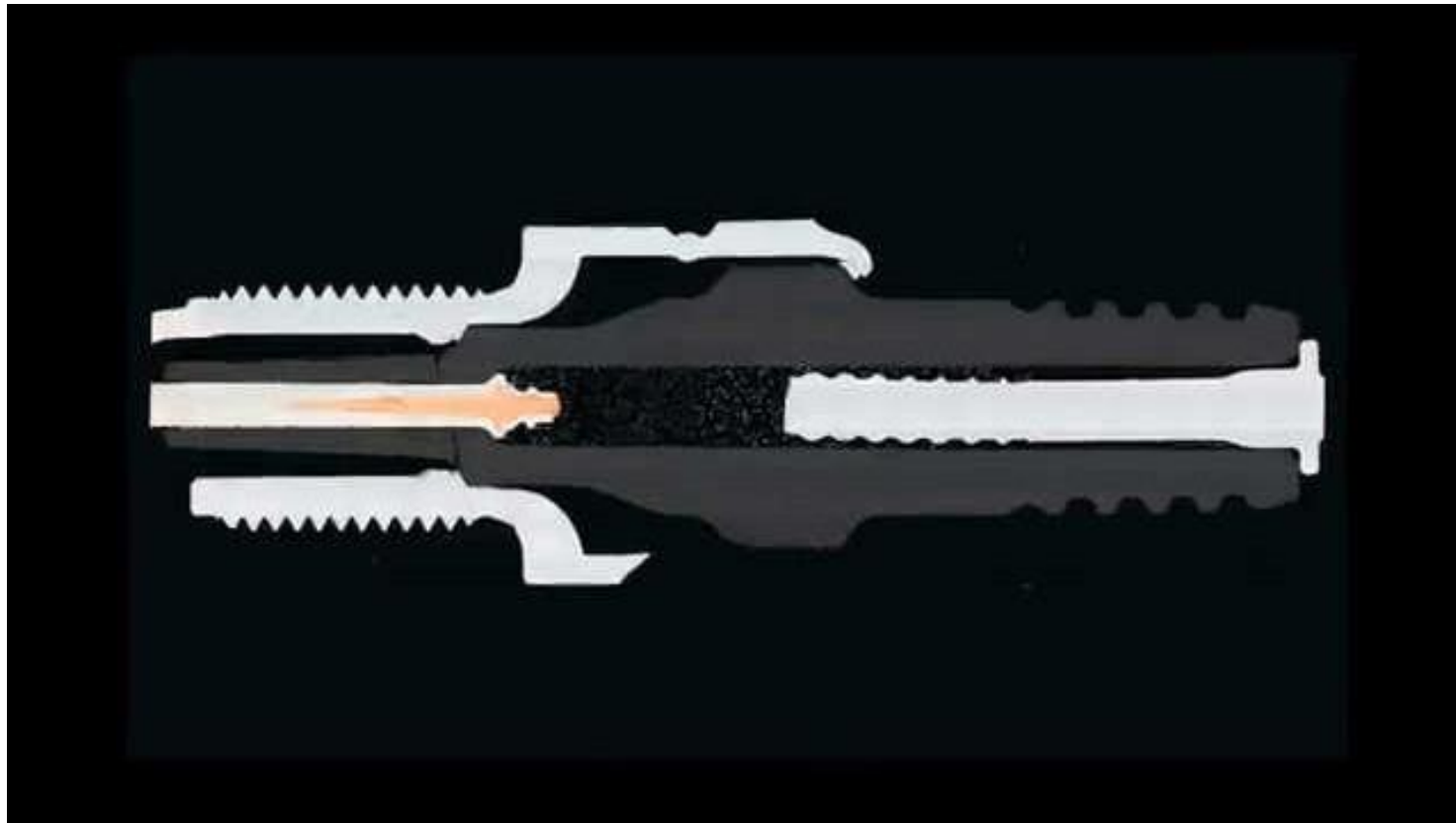

Zündkerze: Ohne Objektivwechsel zoomen Sie von der Übersicht bis ins kleinste Detail.

Axio Zoom.V16 in der Anwendung

Axio Zoom.V16

Hochauflösend und schnell:
Ihr Zoom-Mikroskop für
große Objektfelder.

› Auf den Punkt

› Ihre Vorteile

› Ihre Anwendungen

› Ihr System

› Technik und Details

› Service

Mit Axio Zoom.V16 erfassen Sie das ganze Bauteil in der Übersicht. Bei 50-facher Vergrößerung wird der geometrische Aufbau der Elektroden sichtbar. Sie visualisieren Details wie Schichtdicken der Aktivmaterialien, Ableiter und Separatoren. Sie ziehen Rückschlüsse auf Fertigungsmängel durch Fehler im feingeometrischen Aufbau.

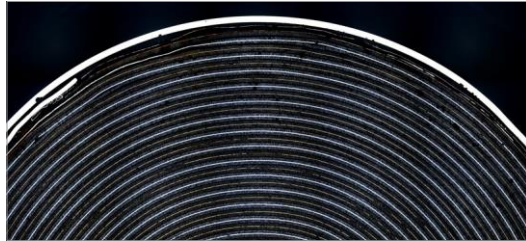

Lithium-Ionen Akku, Hellfeld

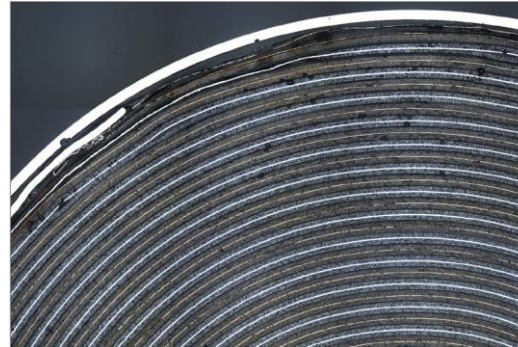

Lithium-Ionen Akku, 50x, Hellfeld



Lithium-Ionen-Akku, 112x, Hellfeld

In der Forensik untersuchen Sie tief liegende Spuren in Geschosshülsen. Dank der großen Auflösung Ihres Axio Zoom.V16 bilden Sie diese detailgetreu ab. Die koaxiale Auflichtbeleuchtung minimiert störende Reflexe. So dokumentieren Sie selbst schwache Spuren sicher und zuverlässig. Um ein einziges, über die gesamte Dicke der Probe scharfes Bild zu erzeugen, benutzen Sie das Softwaremodul Erweiterte Schärfentiefe (EDF). EDF ist ein Bildbearbeitungsverfahren, das ein detailreiches, durchgehend scharfes Bild aus mehreren Fokusebenen berechnet.

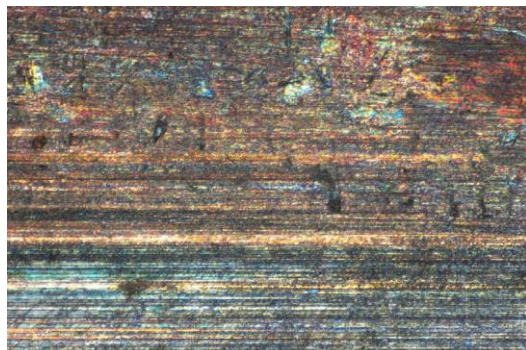

Geschoss, 42x, EDF

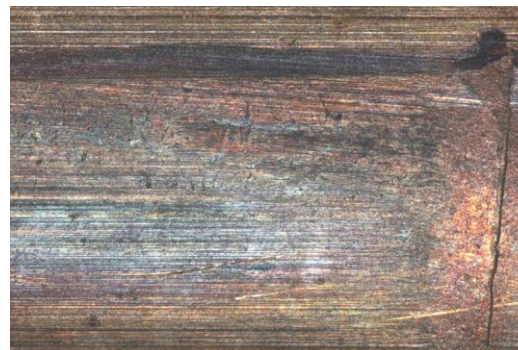

Geschoss, 112x, EDF

Erleben Sie Qualität in jeder möglichen Komponente

Axio Zoom.V16

Hochauflösend und schnell:
Ihr Zoom-Mikroskop für
große Objektfelder.

› Auf den Punkt

› Ihre Vorteile

› Ihre Anwendungen

› **Ihr System**

› Technik und Details

› Service

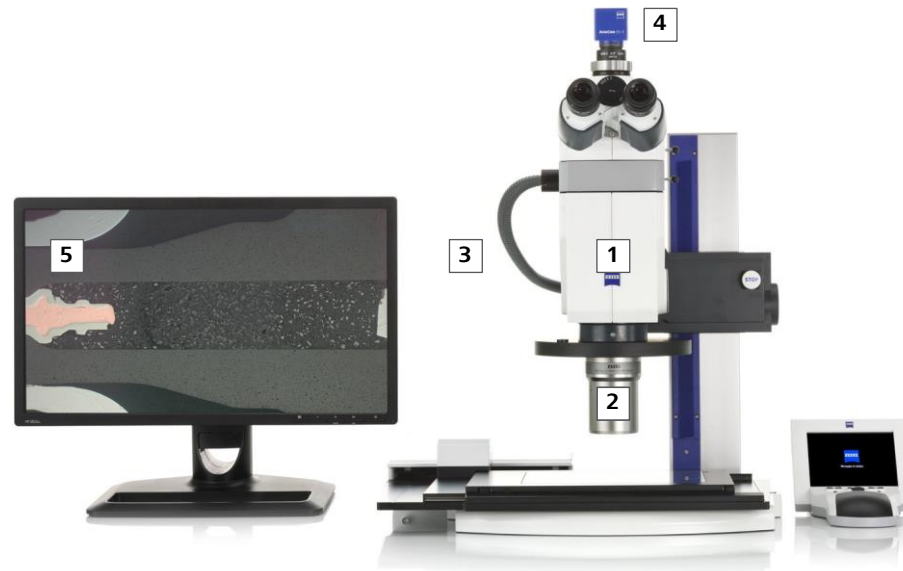

1 Mikroskop

- Axio Zoom.V16 mit manuellem Fokus
- Axio Zoom.V16 mit Fokusmotor

2 Objektive

- PlanApo Z 0,5x/0,125 FWD 114
- PlanApo Z 1,0x/0,25 FWD 60
- Apo Z 1,5x/0,37 FWD 30
- PlanNeoFluar Z 1,0x/0,25/ FWD 56
- PlanNeoFluar Z 2,3x/0,57/ FWD 10,6

3 Beleuchtung

Kaltlichtquellen CL 1500 Eco, CL 6000 LED,
CL 9000 LED CAN mit faseroptischen Spot-, Ring-,
Linien-, Vertikal-, Diffusor-, Flächenbeleuchtungen
und Epi-Illuminator Z

VisiLED Ringleuchten mit Segmentfunktion
Faseroptische sowie LED- Durchlichteinrichtungen
HXP 200 C mit Fluor-Illuminator Z

Beleuchtungsverfahren:

Hellfeld, Dunkelfeld, Schräglicht, Polarisation,
Fluoreszenz

4 Kamera

Empfohlene Kameras:

AxioCam HRc, AxioCam MRc5, AxioCam ICc5

5 Software

Empfohlene AxioVision Module:

- MosaiX (Bildaufnahme Scanningtisch)
- Erweiterte Tiefenschärfe (Berechnung eines scharfen Bildes aus mehreren Fokusebenen)
- IntMess (Erweiterte Interaktive Messverfahren)
- Online Messen (Interaktive Messungen im Livebild)

Systemübersicht Axio Zoom.V16

Axio Zoom.V16

Hochauflösend und schnell:

Ihr Zoom-Mikroskop für große Objektfelder.

› Auf den Punkt

› Ihre Vorteile

› Ihre Anwendungen

› Ihr System

› Technik und Details

› Service

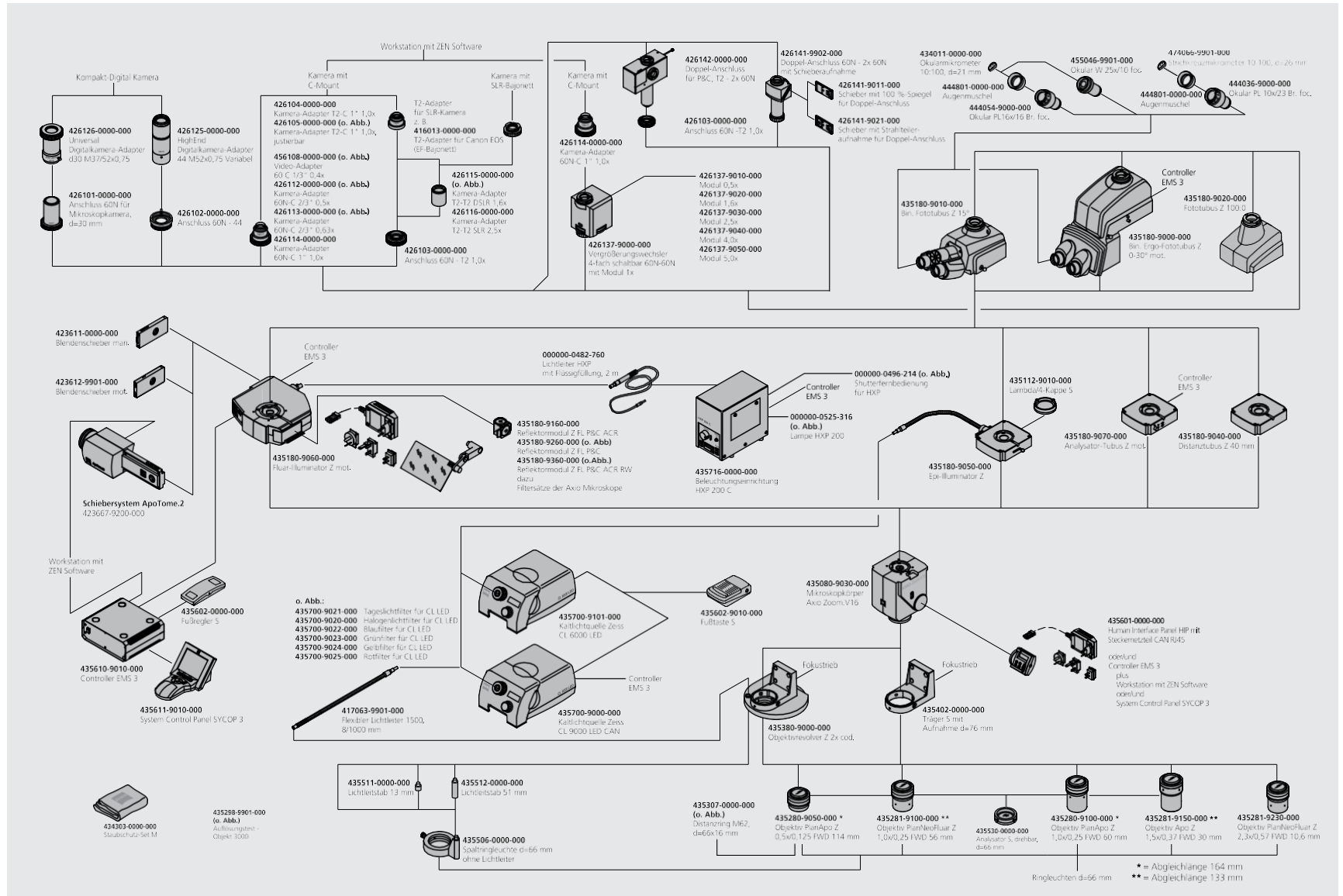

Systemübersicht Axio Zoom.V16

Axio Zoom.V16

Hochauflösend und schnell:
Ihr Zoom-Mikroskop für
große Objektfelder.

› Auf den Punkt

› Ihre Vorteile

› Ihre Anwendungen

› Ihr System

› Technik und Details

› Service

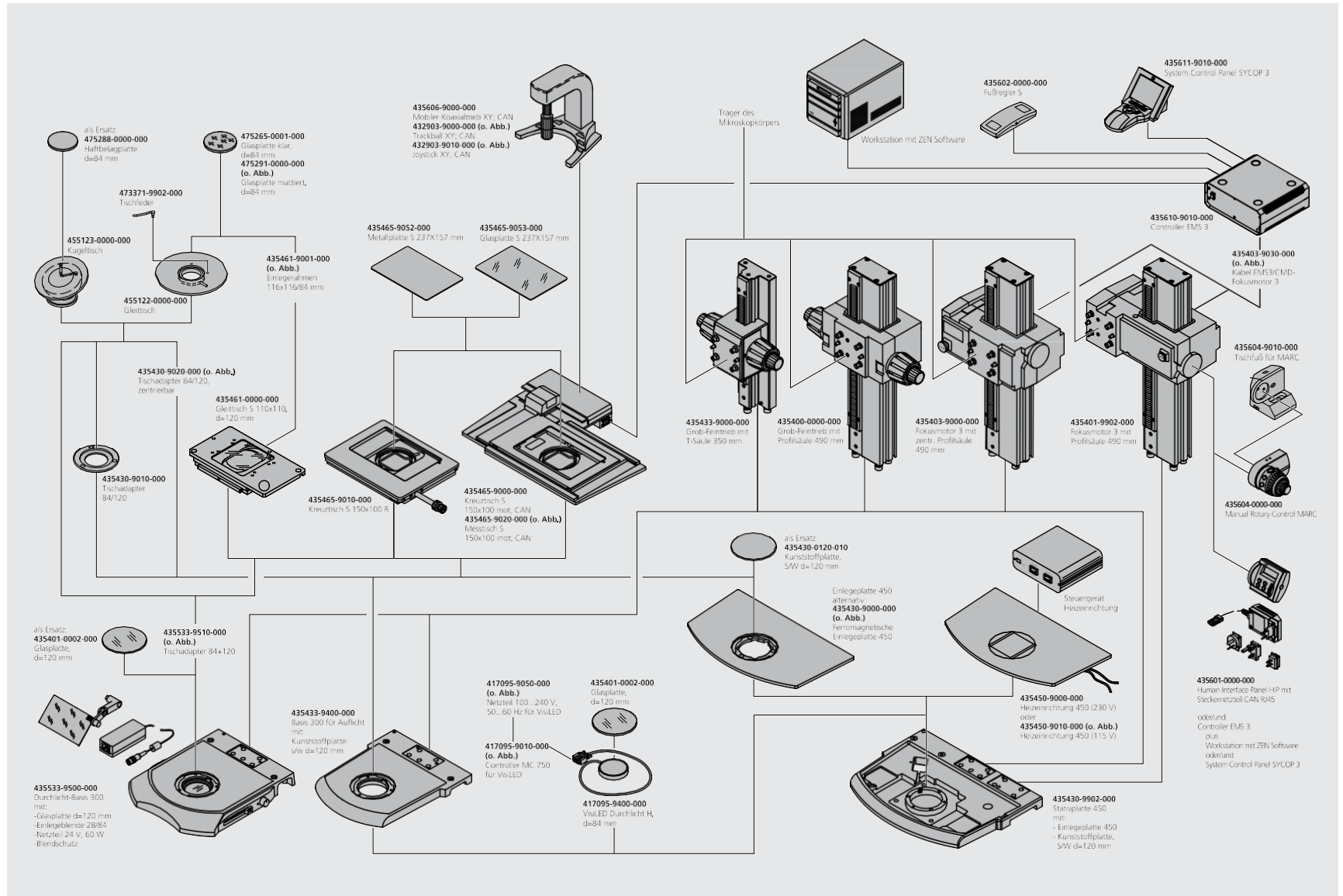

Systemübersicht Axio Zoom.V16

Axio Zoom.V16

Hochauflösend und schnell:

Ihr Zoom-Mikroskop für große Objektfelder.

› Auf den Punkt

› Ihre Vorteile

› Ihre Anwendungen

› Ihr System

› Technik und Details

› Service

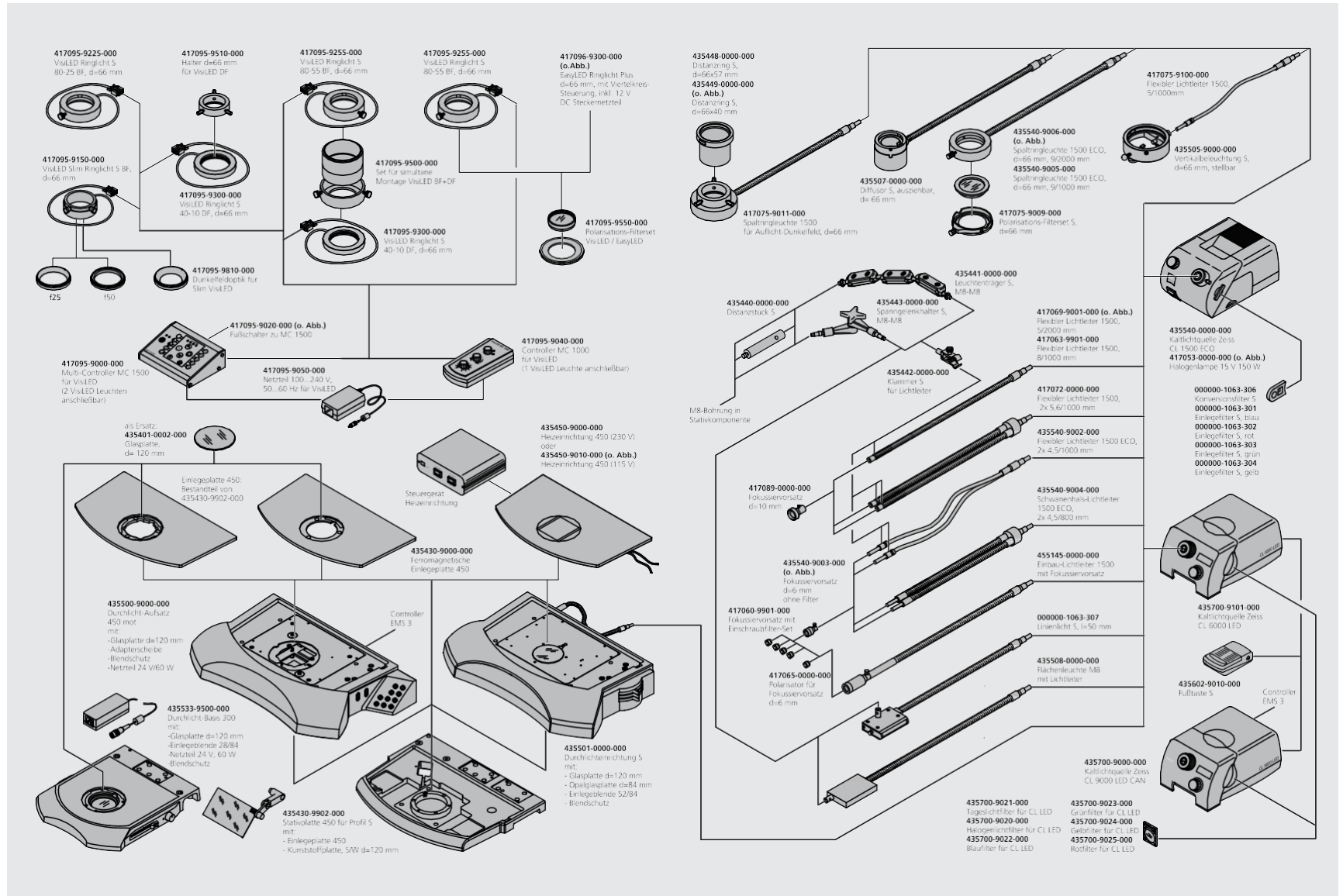

Technische Daten

Axio Zoom.V16

Hochauflösend und schnell:
Ihr Zoom-Mikroskop für
große Objektfelder.

› Auf den Punkt

› Ihre Vorteile

› Ihre Anwendungen

› Ihr System

› **Technik und Details**

› Service

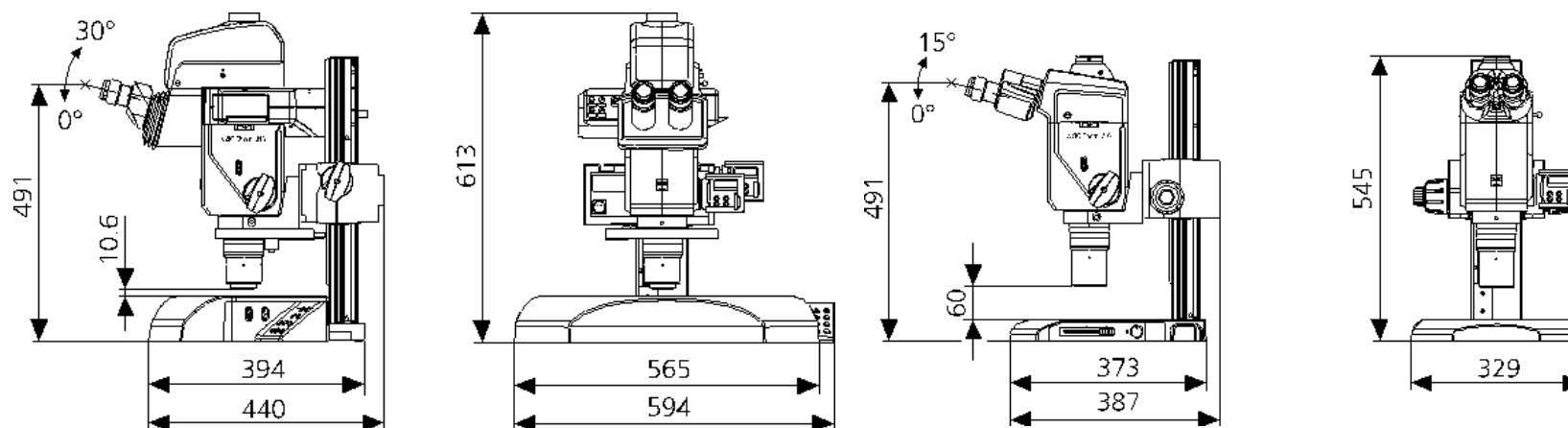

| Objektiv | mit Okular PL 10x/23 Br. foc | | | | mit Okular PL 16x/16 Br. foc | |
|-------------------|------------------------------|----------------------------|---------------|------------------|------------------------------|------------------|
| | Faktor | FWD ¹⁾ in mm | Vergrößerung | Objektfeld in mm | Vergrößerung | Objektfeld in mm |
| PlanApo Z* | 0,5x | 114 | 3,5 ... 56x | 66 ... 4,1 | 5,6x ... 90x | 46 ... 2,9 |
| PlanApo Z* | 1,0x | 60 | 7x ... 112x | 33 ... 2,0 | 11x ... 179x | 23 ... 1,4 |
| Apo Z* | 1,5x | 30 | 10,5 ... 168x | 22 ... 1,4 | 17 ... 269x | 15 ... 0,95 |
| PlanNeoFluar Z** | 1,0x | 56 | 7x ... 112x | 33 ... 2,0 | 11x ... 179x | 23 ... 1,4 |
| PlanNeoFluar Z*** | 2,3x | 10,6 | 16x ... 258x | 14 ... 0,9 | 26x ... 412x | 9,9 ... 0,6 |

1) FWD - Free Working Distance (freier Arbeitsabstand)

* Abgleichlänge 164 mm

** Abgleichlänge 133 mm

*** Abgleichlänge 105 mm

Technische Daten

Axio Zoom.V16

Hochauflösend und schnell:
Ihr Zoom-Mikroskop für
große Objektfelder.

› Auf den Punkt

› Ihre Vorteile

› Ihre Anwendungen

› Ihr System

› **Technik und Details**

› Service

| Mikroskop | | |
|---|--|------------------------------|
| Stativ | Axio Zoom.V16 mit manuellem Fokus | Axio Zoom.V16 mit Fokusmotor |
| Abmessungen (B x H x T) | 329 mm x 545 mm x 387 mm | 594 mm x 613 mm x 440 mm |
| Gewicht | ≥ 22 kg | ≥ 33,6 kg |
| Beleuchtung | | |
| Kaltlichtquellen CL 1500 Eco, CL 6000 LED, CL 9000 LED CAN mit faseroptischen Spot-, Ring-, Linien-, Vertikal-, Diffusor-, Flächenbeleuchtungen und Epi-Illuminator Z VisiLED Ringleuchten mit Segmentfunktion Faseroptische sowie LED- Durchlichteinrichtungen HXP 200 C mit Fluor-Illuminator Z | | |
| Beleuchtungsverfahren | | |
| Hellfeld, Dunkelfeld, Schräglicht, Polarisierung, Fluoreszenz | | |
| Betriebstechnische Daten | | |
| Steckernetzteil als Bestandteil von HIP | | |
| Schutzklasse | II | |
| Schutzart | IP 40 | |
| Netzspannung (Weitbereich) | 100 bis 240 V ±10 % | |
| Netzfrequenz | 50 bis 60 Hz | |
| Stromaufnahme | 700 mA | |
| Ausgangsspannung | stabilisiert 24 V DC, 1,25 A, 30 W | |
| Funkentstörung | gemäß EN 55011 Klasse A | |
| Störfestigkeit | gemäß DIN EN 61326-1 | |
| Elektrische Sicherheit | nach DIN EN 61010-1 (IEC 61010-1) unter Berücksichtigung von CSA und UL-Vorschriften | |
| Tischnetzteil für Durchlichtbeleuchtungen | | |
| Netzspannung (Weitbereich) | 100 bis 240 V ±10 % | |
| Netzfrequenz | 50 bis 60 Hz | |
| Stromaufnahme | 1,4 A | |

Technische Daten

Axio Zoom.V16

Hochauflösend und schnell:
Ihr Zoom-Mikroskop für
große Objektfelder.

› Auf den Punkt

› Ihre Vorteile

› Ihre Anwendungen

› Ihr System

› **Technik und Details**

› Service

Fokussiertrieb

| | |
|------------------|--------|
| Bewegungsbereich | 340 mm |
|------------------|--------|

Maximale Probenhöhe (inklusive Tischaufbau und eines abgeglichenen Objektivs) bei Verwendung von:

| | |
|------------------|--------|
| Objektivrevolver | 200 mm |
|------------------|--------|

| | |
|---------------------------------|--------|
| Träger mit Aufnahme 76 mm unten | 205 mm |
|---------------------------------|--------|

| | |
|--------------------------------|--------|
| Träger mit Aufnahme 76 mm oben | 300 mm |
|--------------------------------|--------|

| | |
|---|-------|
| Verminderung der maximalen Probenhöhe durch die Durchlichteinrichtung S | 55 mm |
|---|-------|

Hub pro Umdrehung des manuellen Fokussiertriebs

| | |
|---------------|---------|
| Grobtrieb 350 | 27,6 mm |
|---------------|---------|

| | |
|---------------|---------|
| Grobtrieb 500 | 27,6 mm |
|---------------|---------|

| | |
|---------------|--------|
| Feintrieb 350 | 2,2 mm |
|---------------|--------|

| | |
|---------------|--------|
| Feintrieb 500 | 2,8 mm |
|---------------|--------|

| | |
|--|---------|
| Schrittweite des motorischen Fokussiertriebs | 0,35 µm |
|--|---------|

Umweltbedingungen

Lagerung (in Verpackung)

| | |
|-------------------------------|----------------|
| Zulässige Umgebungstemperatur | +10 bis +40 °C |
|-------------------------------|----------------|

| | |
|-------------------------------------|---|
| Zulässige relative Luftfeuchtigkeit | maximal 75 % bei +35 °C (nicht kondensierend) |
|-------------------------------------|---|

Technische Daten

Axio Zoom.V16

Hochauflösend und schnell:
Ihr Zoom-Mikroskop für
große Objektfelder.

› Auf den Punkt

› Ihre Vorteile

› Ihre Anwendungen

› Ihr System

› **Technik und Details**

› Service

Transport (in Verpackung)

| | |
|-------------------------------|----------------|
| Zulässige Umgebungstemperatur | -40 bis +70 °C |
|-------------------------------|----------------|

Betrieb

| | |
|-------------------------------|----------------|
| Zulässige Umgebungstemperatur | +10 bis +40 °C |
|-------------------------------|----------------|

| | |
|-------------------------------------|--------------|
| Zulässige relative Luftfeuchtigkeit | maximal 75 % |
|-------------------------------------|--------------|

| | |
|-----------|----------------------|
| Luftdruck | 800 hPa bis 1060 hPa |
|-----------|----------------------|

| | |
|--------------------|---|
| Verschmutzungsgrad | 2 |
|--------------------|---|

| | |
|----------------|--------------------|
| Einsatzbereich | geschlossene Räume |
|----------------|--------------------|

| | |
|---------------------------|-------------|
| Höhe des Einsatzbereiches | max. 2000 m |
|---------------------------|-------------|

Technische Daten

Axio Zoom.V16

Hochauflösend und schnell:
Ihr Zoom-Mikroskop für
große Objektfelder.

› Auf den Punkt

› Ihre Vorteile

› Ihre Anwendungen

› Ihr System

› **Technik und Details**

› Service

SYCOP 3 / EMS 3

Abmessungen (B x H x T)

| | |
|---------|--------------------------|
| SYCOP 3 | 160 mm x 260 mm x 125 mm |
|---------|--------------------------|

| | |
|-------|--------------------------|
| EMS 3 | 250 mm x 220 mm x 105 mm |
|-------|--------------------------|

Gewicht

| | |
|---------|--------|
| SYCOP 3 | 0,6 kg |
|---------|--------|

| | |
|-------|------|
| EMS 3 | 3 kg |
|-------|------|

Stromversorgung

| | |
|---------|-------------------------------|
| SYCOP 3 | über Kabel MDR 2x20 vom EMS 3 |
|---------|-------------------------------|

| | |
|-------|---------------------------------|
| EMS 3 | 100 V AC bis 240 V AC, 50/60 Hz |
|-------|---------------------------------|

Betriebstechnische Daten

| | |
|----------------|--------------------|
| Einsatzbereich | geschlossene Räume |
|----------------|--------------------|

| | |
|--------------|---|
| Schutzklasse | I |
|--------------|---|

| | |
|-----------|-------|
| Schutzart | IP 20 |
|-----------|-------|

| | |
|------------------------|--|
| Elektrische Sicherheit | nach DIN EN 61010-1 (IEC 61010-1) unter Berücksichtigung von CSA und UL-Vorschriften |
|------------------------|--|

| | |
|------------------------|----|
| Überspannungskategorie | II |
|------------------------|----|

| | |
|----------------|-------------------------|
| Funkentstörung | gemäß EN 55011 Klasse A |
|----------------|-------------------------|

| | |
|----------------|----------------------|
| Störfestigkeit | gemäß DIN EN 61326-1 |
|----------------|----------------------|

| | |
|----------------------|-------------------------|
| Netzspannungsbereich | 100 bis 240 V AC +- 10% |
|----------------------|-------------------------|

| | |
|--------------|--------------|
| Netzfrequenz | 50 bis 60 Hz |
|--------------|--------------|

| | |
|-------------------------|--------|
| Leistungsaufnahme EMS 3 | 180 VA |
|-------------------------|--------|

| | |
|-----------------|------------------|
| Sicherung EMS 3 | 2x T 4 A/H 250 V |
|-----------------|------------------|

Technische Daten

Axio Zoom.V16

Hochauflösend und schnell:
Ihr Zoom-Mikroskop für
große Objektfelder.

› Auf den Punkt

› Ihre Vorteile

› Ihre Anwendungen

› Ihr System

› **Technik und Details**

› Service

Umweltbedingungen

Transport (in Verpackung)

| | |
|-------------------------------|----------------|
| Zulässige Umgebungstemperatur | -40 bis +70 °C |
|-------------------------------|----------------|

Lagerung (in Verpackung)

| | |
|--|-----------------------|
| Zulässige Umgebungstemperatur | -40 bis +70 °C |
| Zulässige Luftfeuchtigkeit (ohne Kondensation) | maximal 75% bei 35 °C |

Betrieb

| | |
|--|-----------------------|
| Zulässige Umgebungstemperatur | +5 bis +35 °C |
| Zulässige Luftfeuchtigkeit (ohne Kondensation) | maximal 75% bei 35 °C |
| Einsatzbereich | geschlossene Räume |
| Verschmutzungsgrad | 2 |
| Höhe des Einsatzbereiches | maximal 2000 m |
| Luftdruck | 800 hPa bis 1060 hPa |

Optische Risikogruppeneinstufung nach DIN EN 62471:2009

| | |
|----------------------------|---|
| HXP 200 C | Risikogruppe 1 nach DIN EN 62471:2009 |
| CL 9000 LED | LED-Risikogruppe 1 nach DIN EN 62471:2009 |
| Durchlicht-Aufsatz 450 mot | LED-Risikogruppe 1 nach DIN EN 62471:2009 |
| Durchlicht-Basis 300 | LED-Risikogruppe 1 nach DIN EN 62471:2009 |

Strahlungsöffnungen

Mikroskopsysteme mit:

| | |
|----------------------------|--|
| HXP 200 C, CL 9000 LED | aus dem Objektiv senkrecht nach unten |
| Durchlicht-Aufsatz 450 mot | aus dem Durchlicht-Aufsatz senkrecht nach oben |
| Durchlicht-Basis 300 | aus der Durchlicht-Basis senkrecht nach oben |

Genießen Sie Service, der seinen Namen verdient

Axio Zoom.V16

Hochauflösend und schnell:
Ihr Zoom-Mikroskop für
große Objektfelder.

- › Auf den Punkt
- › Ihre Vorteile
- › Ihre Anwendungen
- › Ihr System
- › Technik und Details
- › **Service**

Ihr Mikroskop-System von Carl Zeiss gehört zu Ihren wichtigsten Werkzeugen. Wir stellen sicher, dass es immer betriebsfähig ist. Mehr noch: Wir sorgen dafür, dass Sie zu jedem Zeitpunkt alle Möglichkeiten Ihres Mikroskops voll ausschöpfen. Mit einer breiten Palette an Dienstleistungen arbeiten unsere Experten noch lange nach Ihrer Entscheidung für Carl Zeiss kontinuierlich daran, dass Sie besondere Momente erleben: Momente, die Ihre Arbeit beflügeln.

Reparieren. Instand halten. Optimieren.

Ihr Wartungsvertrag sichert die Lebensleistung Ihres Carl Zeiss Mikroskop-Systems: Betriebskosten werden planbar - Sie verringern Ausfallzeiten und profitieren von durchgängig optimierter System-Performance. Sie wählen aus mehreren Service-Optionen. Gemeinsam mit Ihnen erarbeiten wir, welches Service-Angebot am besten für Sie, Ihr Mikroskop-System und die spezifischen Anforderungen Ihrer Organisation zugeschnitten ist. Sie dürfen sich auch jederzeit auf unsere Standard-Serviceleistungen verlassen. Unsere Service-Mitarbeiter analysieren Ihren System-Status und beheben jede Störung per Fernwartung oder bei Ihnen vor Ort.

Erweitern Sie Ihr Mikroskop-System

Ihr Mikroskop von Carl Zeiss ist zukunftssicher ausgelegt: Offene Schnittstellen lassen Ihnen, Ihr System nach Wunsch zu erweitern - Sie ergänzen Ihr System mit dem Zubehör Ihrer Wahl und bleiben immer auf dem neuesten Stand. Auf diese Weise verlängern Sie die Produktivzeit Ihres Carl Zeiss Mikroskops erheblich. Bitte beachten Sie, dass unser Angebot kontinuierlich der Nachfrage angepasst wird und Änderungen unterliegt.



Wir sind für Sie da:

www.zeiss.de/mikro-service

Der Moment, in dem Ihr Ergebnis der Fachwelt die Augen öffnet.
Für diesen Moment arbeiten wir.

Axio Zoom.V16

Hochauflösend und schnell:

Ihr Zoom-Mikroskop für
große Objektfelder.

- › Auf den Punkt
- › Ihre Vorteile
- › Ihre Anwendungen
- › Ihr System
- › Technik und Details
- › Service



// ANERKENNUNG
MADE BY CARL ZEISS

Axio Zoom.V16

Hochauflösend und schnell:
Ihr Zoom-Mikroskop für
große Objektfelder.

- › Auf den Punkt
- › Ihre Vorteile
- › Ihre Anwendungen
- › Ihr System
- › Technik und Details
- › Service



facebook.com/zeissmicroscopy



twitter.com/zeiss_micro



youtube.com/zeissmicroscopy



flickr.com/zeissmicro



Carl Zeiss Microscopy GmbH

07745 Jena, Germany

Materials

microscopy@zeiss.com

www.zeiss.de/axiozoom-mat



We make it visible.