

# The powerhouse of resolution.

Für CT Inspektion & Messtechnik.

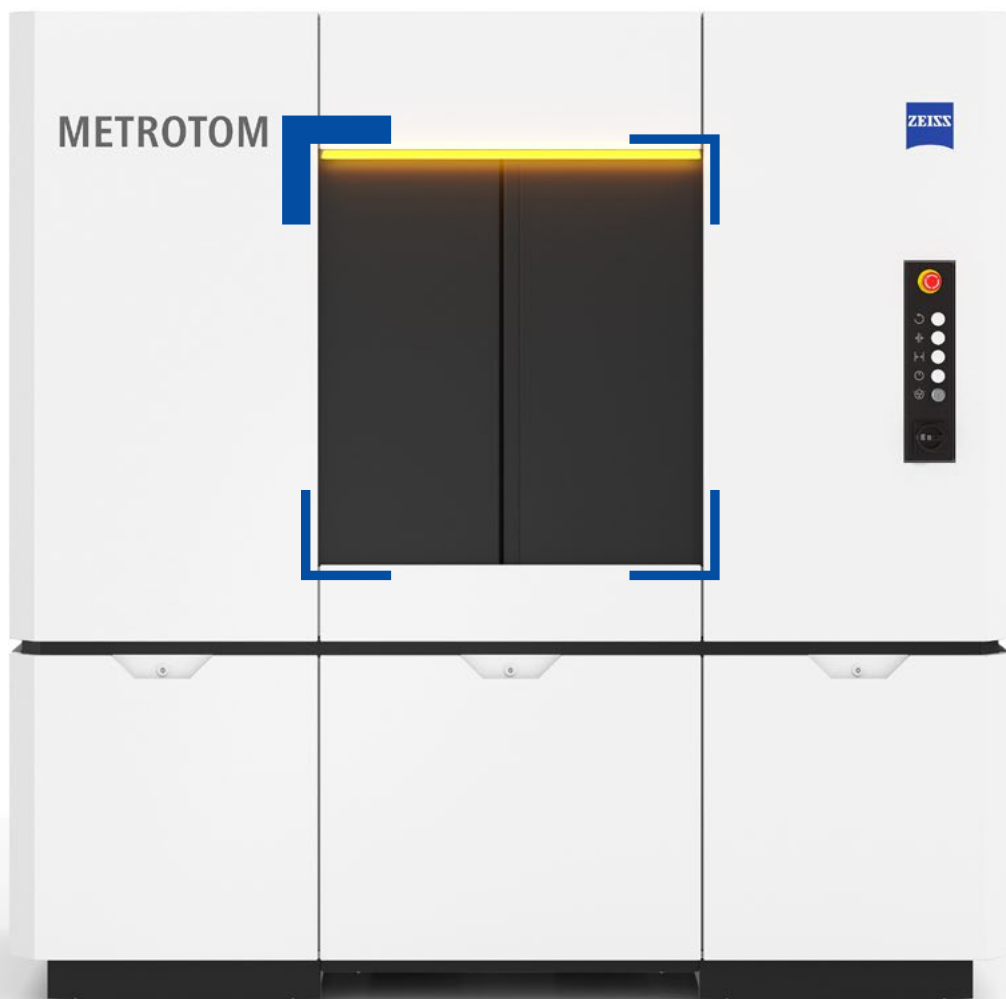

**ZEISS METROTOM 6** scout



# Ermöglicht tiefe Einblicke

## ZEISS METROTOM 6 scout

### Zerstörungsfrei prüfen und messen

ZEISS METROTOM 6 scout spielt seine Stärken vor allem bei der Prüfung von Kunststoffteilen aus. Es können hochauflösende Aufnahmen für genaue Messaufgaben und detailreiche Inspektionen von innenliegenden Strukturen erstellt werden. Egal ob Lunker, Poren, Risse, Einfallstellen oder Verzug – alle Defekte oder Abweichungen vom CAD können entdeckt werden. Und das zerstörungsfrei!

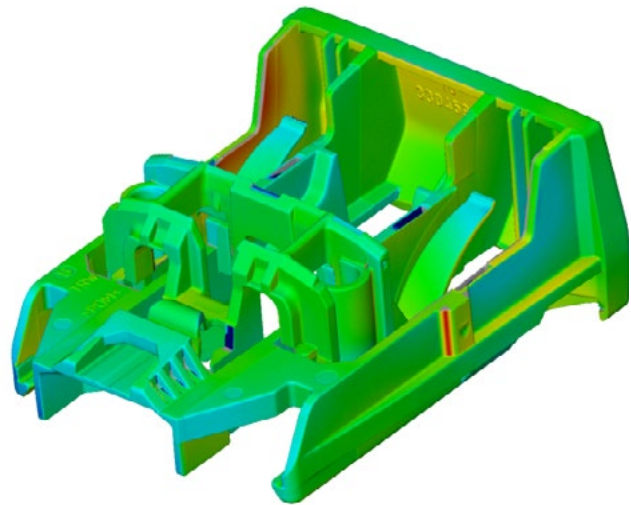

### Schnelle Werkzeugkorrektur

Bei der Herstellung von Kunststoffteilen sind oftmals viele Iterationsschleifen notwendig, bis die Werkzeuge richtig eingestellt oder korrigiert sind. Dieser Prozess kann dank Computertomographie und der Software ZEISS REVERSE ENGINEERING um 30 – 70% verkürzt werden. Dafür werden zunächst mit ZEISS METROTOM 6 scout Volumendaten aufgenommen. Mit diesem umfassenden 3D-Datensatz lassen sich anschließend in der Software Abweichungen zum CAD-Modell direkt in eine korrigierte Werkzeugform umrechnen.

Soll-Ist-Vergleich ●.....

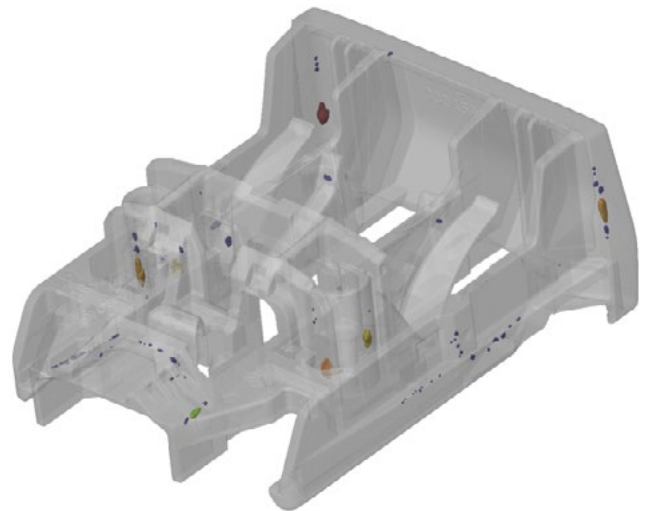

Defektanalyse ●.....

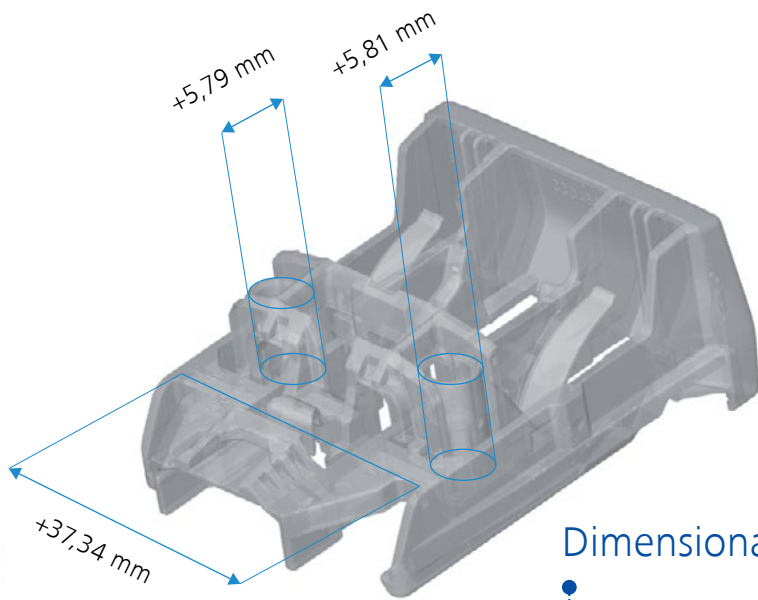

Dimensionale Kontrolle

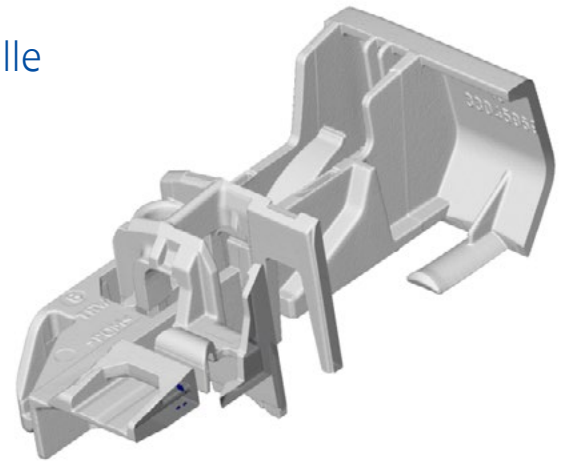

Schnittbild

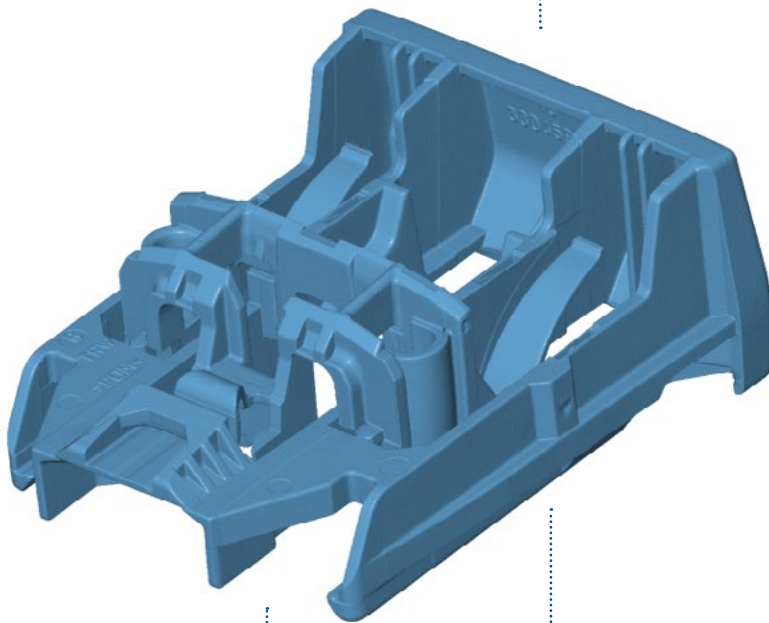

Wandstärkenanalyse

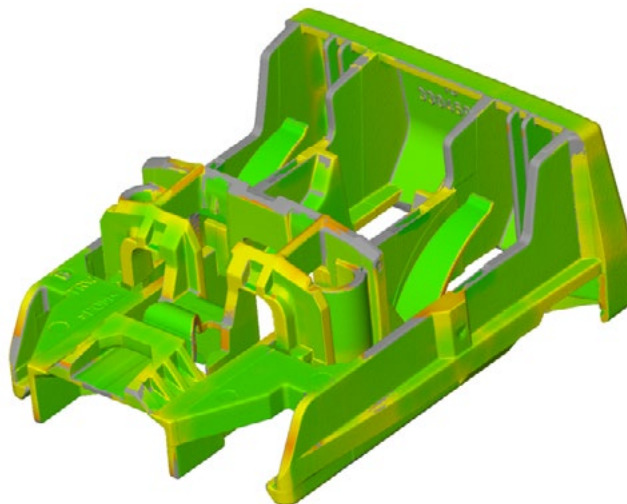

# Mit hoher Auflösung zu genauen Messergebnissen

Sie müssen Ihre Bauteile genau messen oder kleinste Defekte im Inneren finden? Mit ZEISS METROTOM 6 scout ist dies problemlos möglich. Durch die hohe Genauigkeit und Auflösung des Systems können Sie genaue und detailreiche Mess- und Prüfergebnisse generieren.



### Genau messen

Mit ZEISS METROTOM 6 scout können anhand der Messergebnisse verlässliche, hochgenaue Aussagen zur Bauteilqualität getroffen und weiterführende Analysen, wie dimensionelle Analysen, sowie Wandstärkenanalysen oder Soll-Ist-Vergleiche, durchgeführt werden.

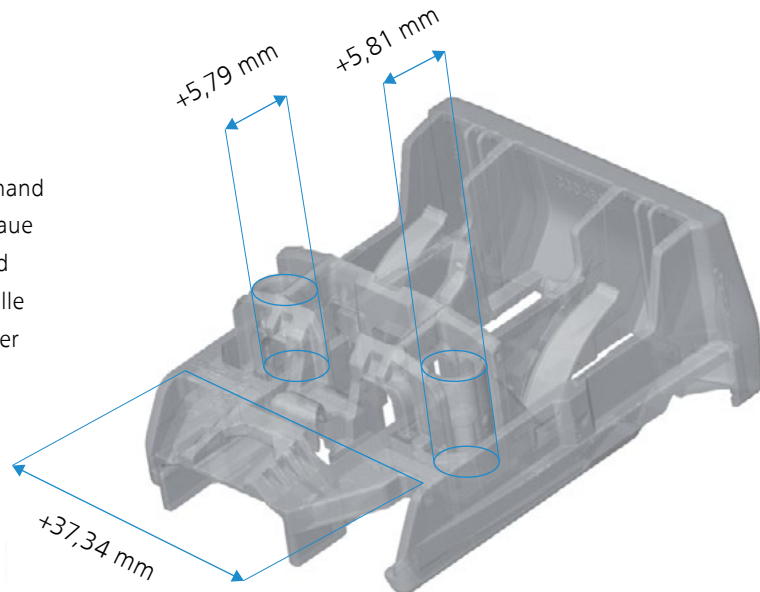

### Jedes Detail sehen

Durch die Kombination von 3k-Detektor und 225 kV Röntgenquelle ermöglicht ZEISS METROTOM 6 scout kontrastreiche und hochaufgelöste Messergebnisse sowie eine außergewöhnliche Detailschärfe. Dadurch werden selbst kleinste Defekte im Bauteil sichtbar und können bis ins letzte Detail analysiert werden.

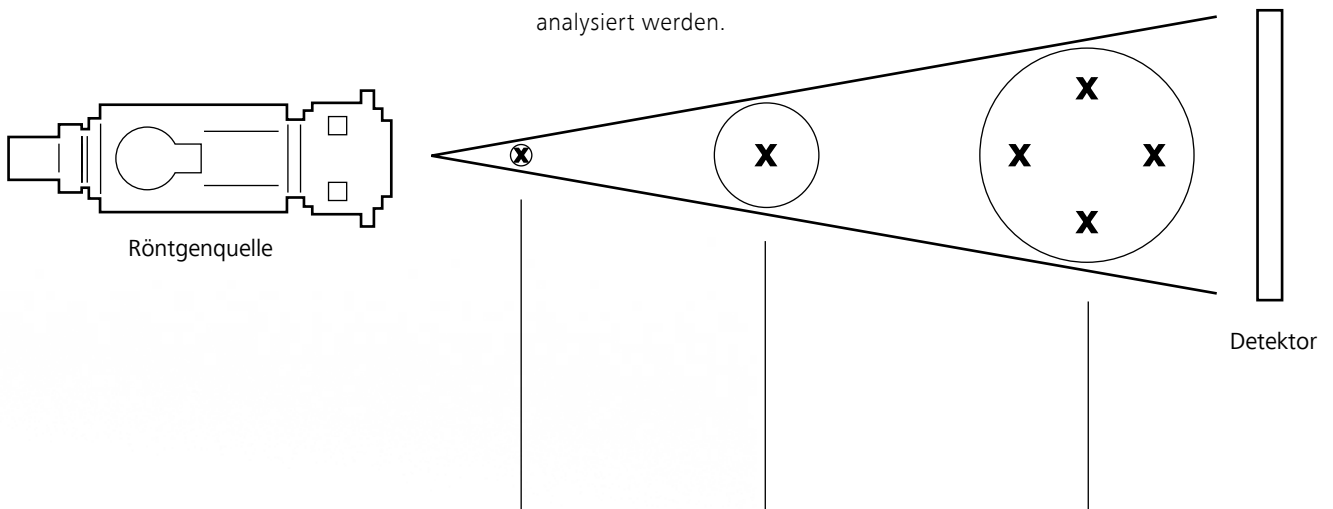

 Voxelgröße	3 $\mu\text{m}$	27 $\mu\text{m}$	80 $\mu\text{m}$
 Bauteildurchmesser	10 mm	80 mm	240 mm

# Einfache Bedienbarkeit

## ZEISS METROTOM 6 scout



Eine 5-Achs-Kinematik mit integriertem Zentriertisch hilft Ihnen, das Bauteil optimal im Messvolumen zu positionieren. Sie legen das zu messende Bauteil einfach im Messraum ab – der Rest passiert in der Software. Dies garantiert, neben einer vereinfachten Gerätebedienung, dass jedes Bauteil

in bestmöglicher Messposition und damit stets in höchst möglicher Auflösung gemessen wird. Zudem sparen Sie sich wertvolle Zeit für das sonst so zeitaufwändige Ausrichten des Bauteils im Röntgenstrahl.

# Alles in einer Software

## ZEISS INSPECT X-Ray

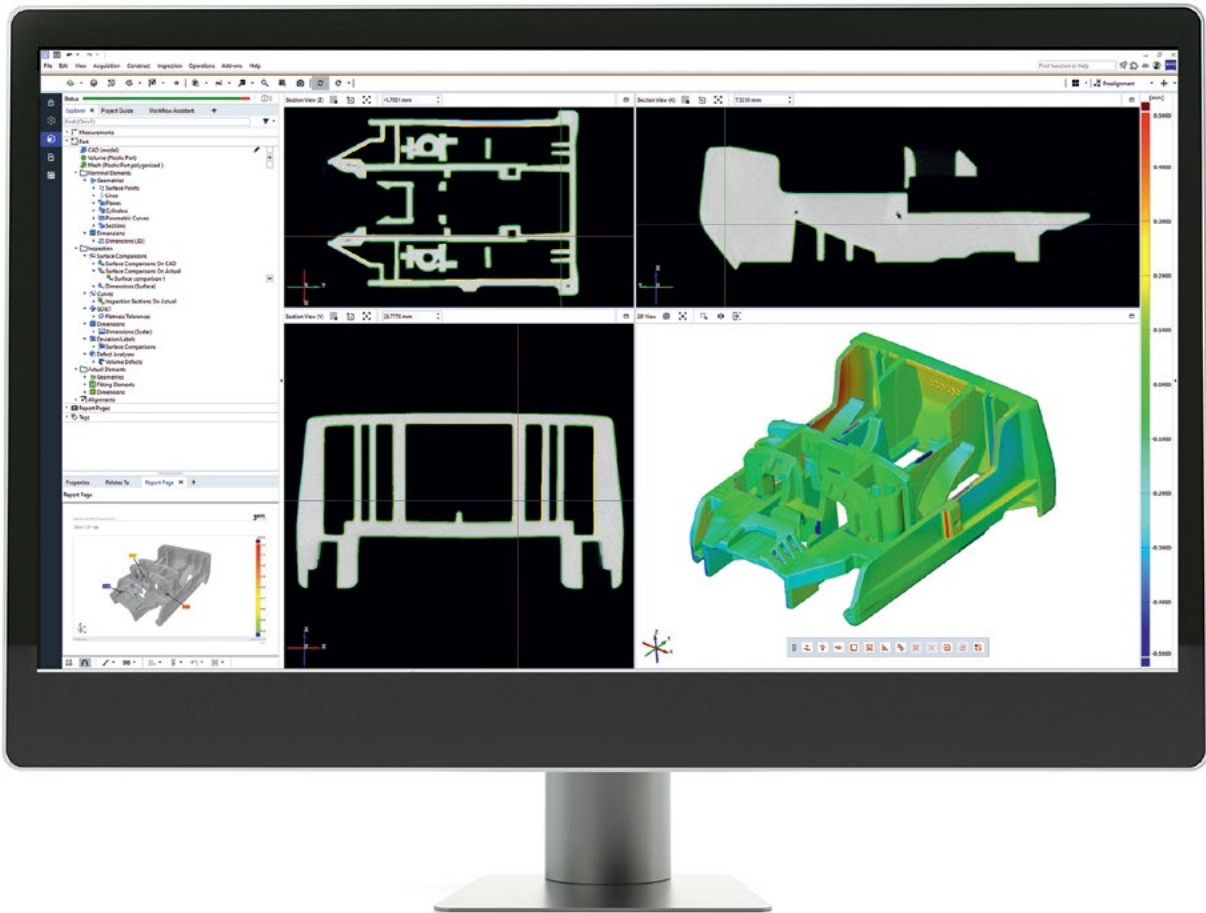

Die Ansteuerung des Geräts und die messtechnische Auswertung der Daten geschieht in einer einzigen Software. Dies macht weitere Softwarepakete oder Zwischenschritte überflüssig. Die Prozesskette von der Aufnahme der Rohdaten über die Inspektion bis zur Erstellung des Messberichtes wird mit ZEISS INSPECT X-Ray stark vereinfacht. Dies bietet Ihnen

stets einen zentralen und ganzheitlichen Überblick über Ihre Messergebnisse. Die erkannten Defekte lassen sich exakt analysieren und nach verschiedensten Kriterien automatisiert bewerten. Außerdem können Sie Volumendaten von mehreren Bauteilen in ein Projekt laden, eine Trend-Analyse durchführen und die Volumendaten mit dem CAD-Modell vergleichen.

**Carl Zeiss**  
**Industrielle Messtechnik GmbH**  
73446 Oberkochen  
Germany

Vertrieb: +49 7364 20-6336  
Service: +49 7364 20-6337  
Fax: +49 7364 20-3870  
E-mail: [info.metrology.de@zeiss.com](mailto:info.metrology.de@zeiss.com)  
Internet: [www.zeiss.de/metrotom-6-scout](http://www.zeiss.de/metrotom-6-scout)