



ZEISS SPECTRUM Familie

Herausragende Performance und Flexibilität in ihrer Klasse



Seeing beyond



Inhaltsverzeichnis

ZEISS SPECTRUM

Funktionen und Vorteile

1 Unübertroffene Scanning Technologie

Die Kombination aus ZEISS VAST XXT und ZEISS RDS-CR5-CAA erhöht die Zuverlässigkeit der Messergebnisse enorm und reduziert die Betriebszeit von Messungen. Außerdem ermöglicht sie eine Bandbreite an Messaufgaben.

2 Optische Scanning Optionen

Mit dem neuen Laserscanner ZEISS LineScan One, der alle Messungen in einem KMG integriert, erreichen Sie die nächste Stufe der Teileidentifikation durch das Scannen komplexer Geometrien und Oberflächen.

3 Zugeschnitten auf Ihre Anwendung

Flexibilität durch verschiedene Sensoren

ZEISS direct VAST XXT

ZEISS RDS-CR5-CAA VAST XXT TL1

ZEISS RDS-CR5-CAA VAST XXT TL3

ZEISS RDS-CR5-CAA VAST XXT TL3 Compact design

Abgedeckt durch vier Baugrößen

4 ZEISS SoftTouch Mode

Optional für VAST XXT TL1

Steigern Sie die Leistung Ihres KMGs noch weiter und schöpfen Sie das volle Potenzial aus. Mit dem ZEISS SoftTouch Mode können Sie biegbare Teile mit besten Ergebnissen noch schneller messen.

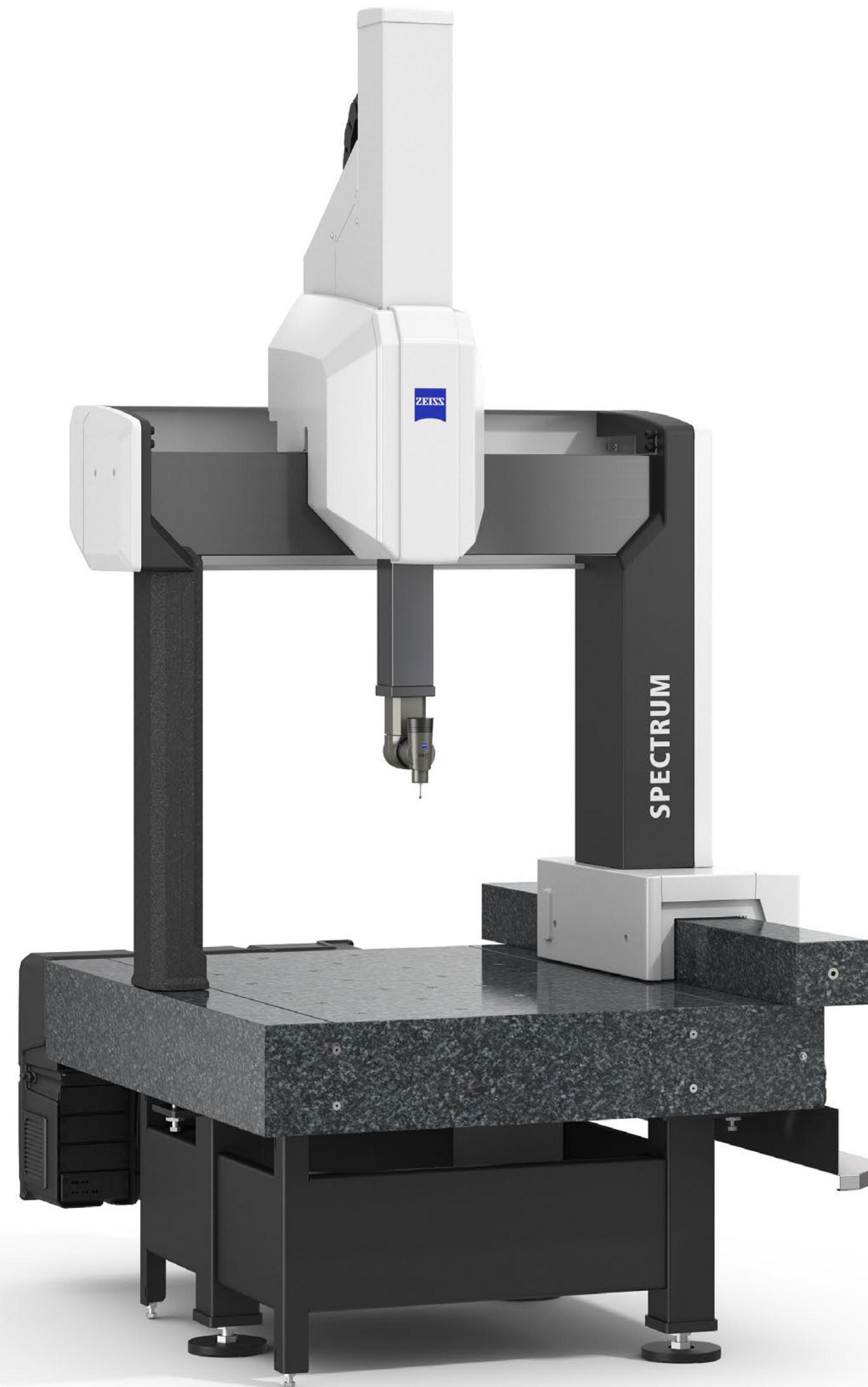

ZEISS SPECTRUM

Funktionen und Vorteile

5 Hervorragende Zugänglichkeit zum Werkstück

Der Sensor ZEISS VAST XXT TL3 compact design erhöht das verfügbare Maschinenmessvolumen.

6 Erhalten Sie großartige Werte

Höchste Qualität dank führender Technologie mit einem MPEE0 von 1.8+L/250 µm für 7/7/6

7 Kosteneffizienz

Erzielen Sie die schnellste Einmesszeit in dieser Klasse. ZEISS RDS-CR5 inklusive CAA ermöglicht 5.184 Winkelpositionen in circa 12 Minuten.

8 Zuverlässigkeit

Schwimmend gelagerte Glaskeramik-Maßstäbe zur Eliminierung von Temperaturabweichungen, wodurch Temperatursensoren nicht erforderlich sind.

9 Kleine Stellfläche

Kleine Stellfläche aufgrund von rückseitig montierter Steuereinheit, einschließlich passivem Dämpfungssystem und Erdbebensicherheit.

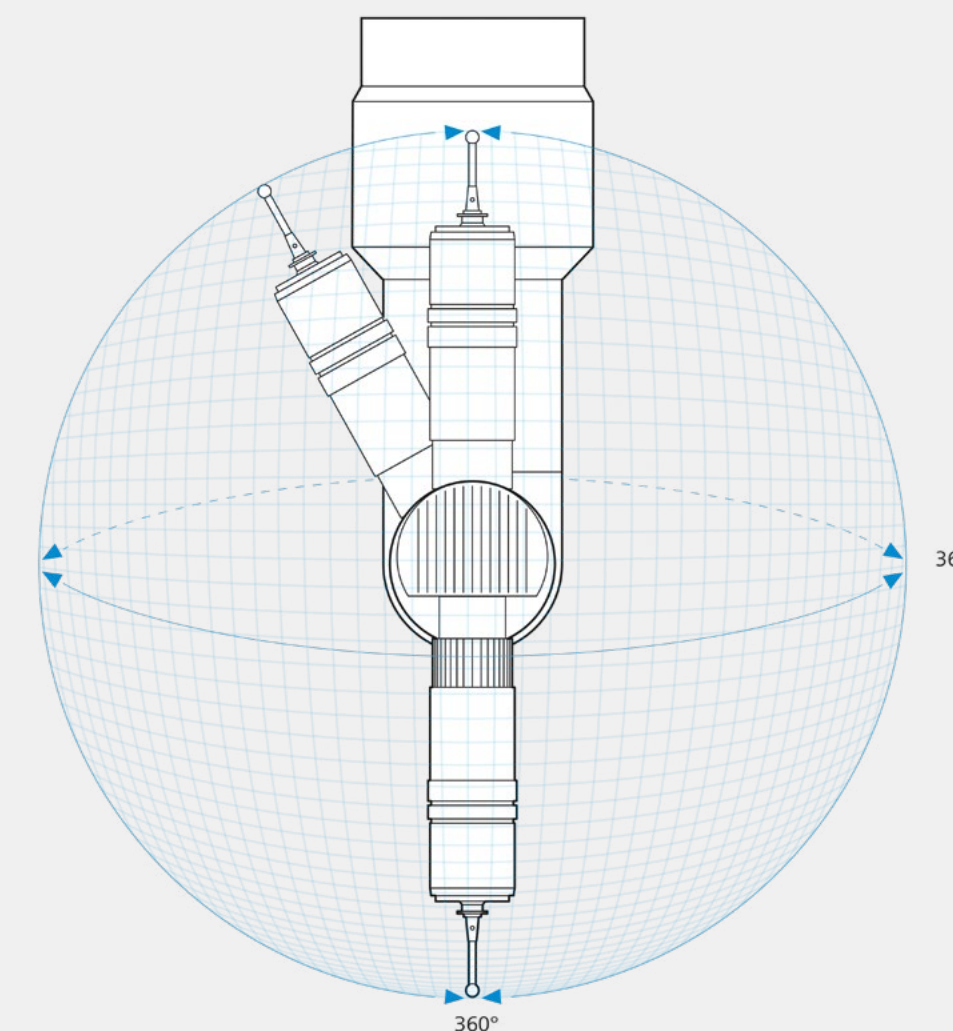
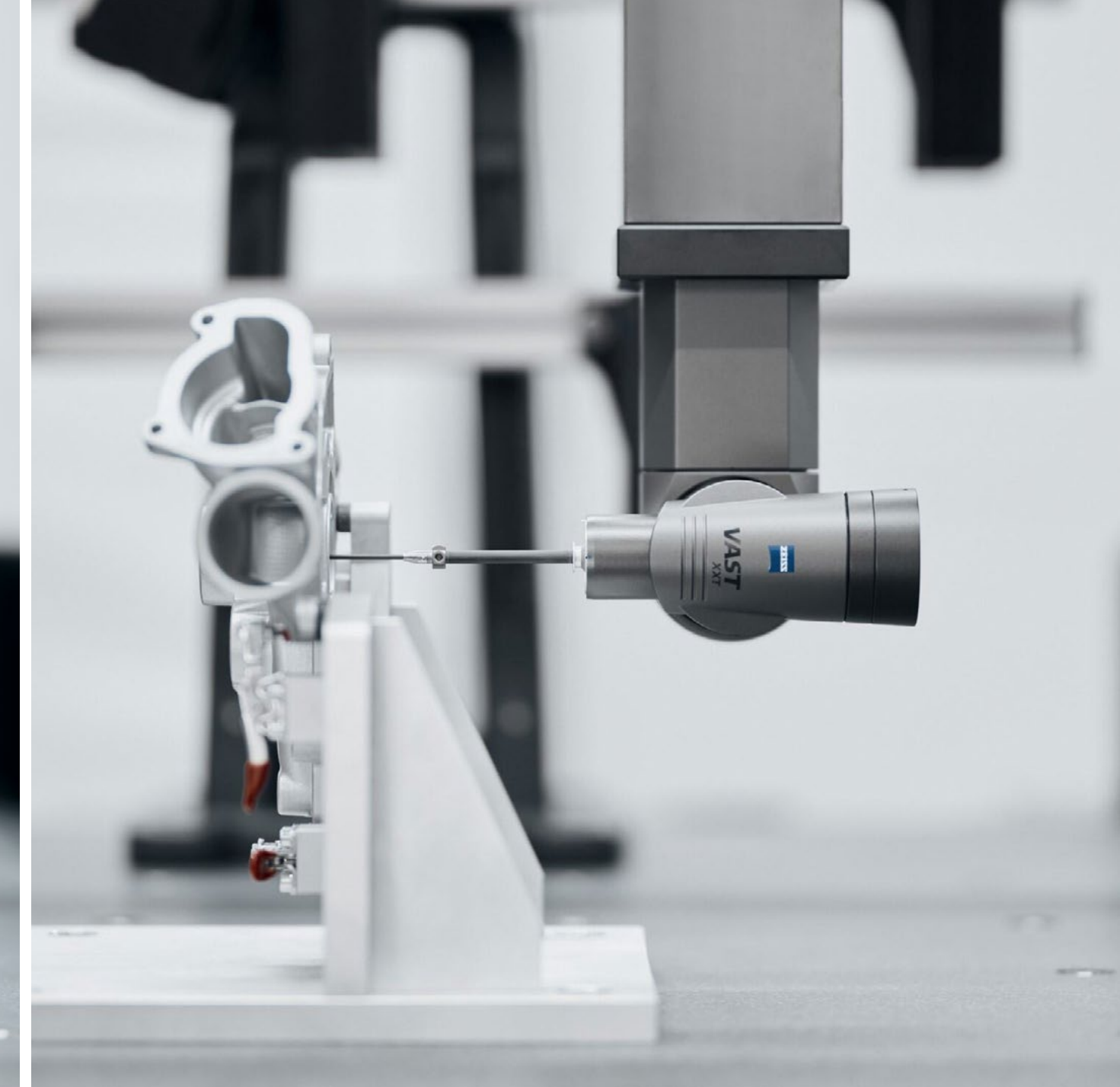
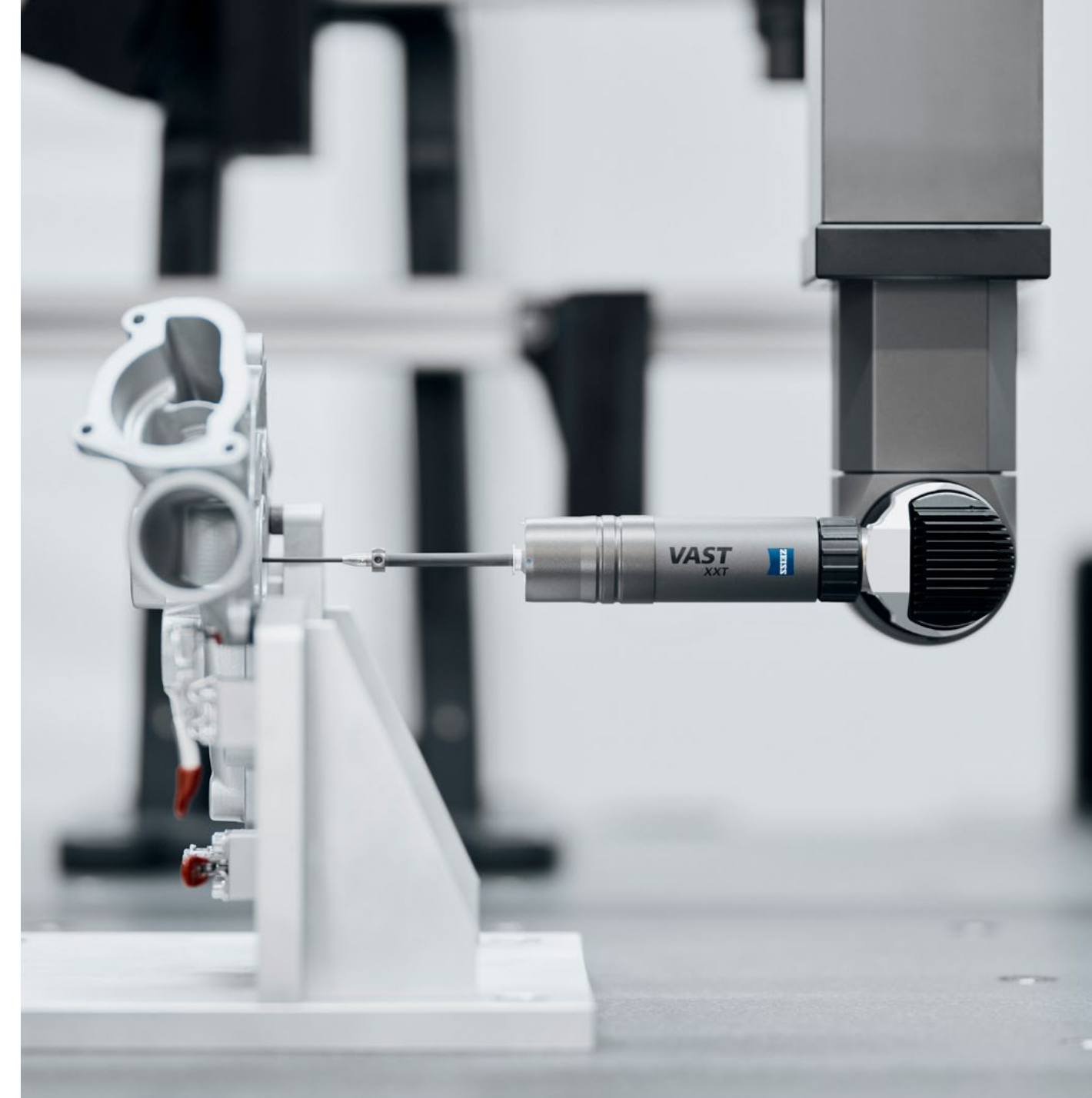

5 Grad

5,184 Winkelpositionen

ZEISS SPECTRUM verity

Funktionen und Vorteile

ZEISS SPECTRUM verity ermöglicht den Einstieg in die Welt des aktiven Scannens. Das Koordinatenmessgerät bietet mehr Zuverlässigkeit, Stabilität, Leistungsfähigkeit und Flexibilität.

1 ZEISS VAST XT gold: Der Einstieg in die Welt des aktiven Scanning

ZEISS VAST XT gold stellt die Grundlage für den Einstieg in die Welt der aktiven Scanning-Technologie dar. Besonders in Verbindung mit langen oder schweren Sensoren ermöglicht es die nächste Stufe der Sicherheit und Produktivität zu erreichen.

2 Zugeschnitten auf Ihre Anwendung

Flexibilität durch verschiedene Sensoren

ZEISS direct VAST XXT

ZEISS RDS-CR1-CAA VAST XXT TL1

ZEISS RDS-CR1-CAA VAST XXT TL3

ZEISS RDS-CR1-CAA VAST XXT TL3 Compact design

Soft Touch Mode optional für VAST XXT TL1

VAST XT gold

Abgedeckt durch vier Baugrößen



ZEISS SPECTRUM verity

Funktionen und Vorteile

3 Erhalten Sie den besten Wert in dieser Klasse

Höchste Qualität dank führender Technologie mit einem MPEE0 von 1.7+L/300 µm für 7/7/6

4 Schneller werden

Mehr Möglichkeiten – schnellste Einmesszeit
ZEISS RDS-CR1 inklusive CAA ermöglicht 20.736 Winkelpositionen
in circa 12 Minuten.

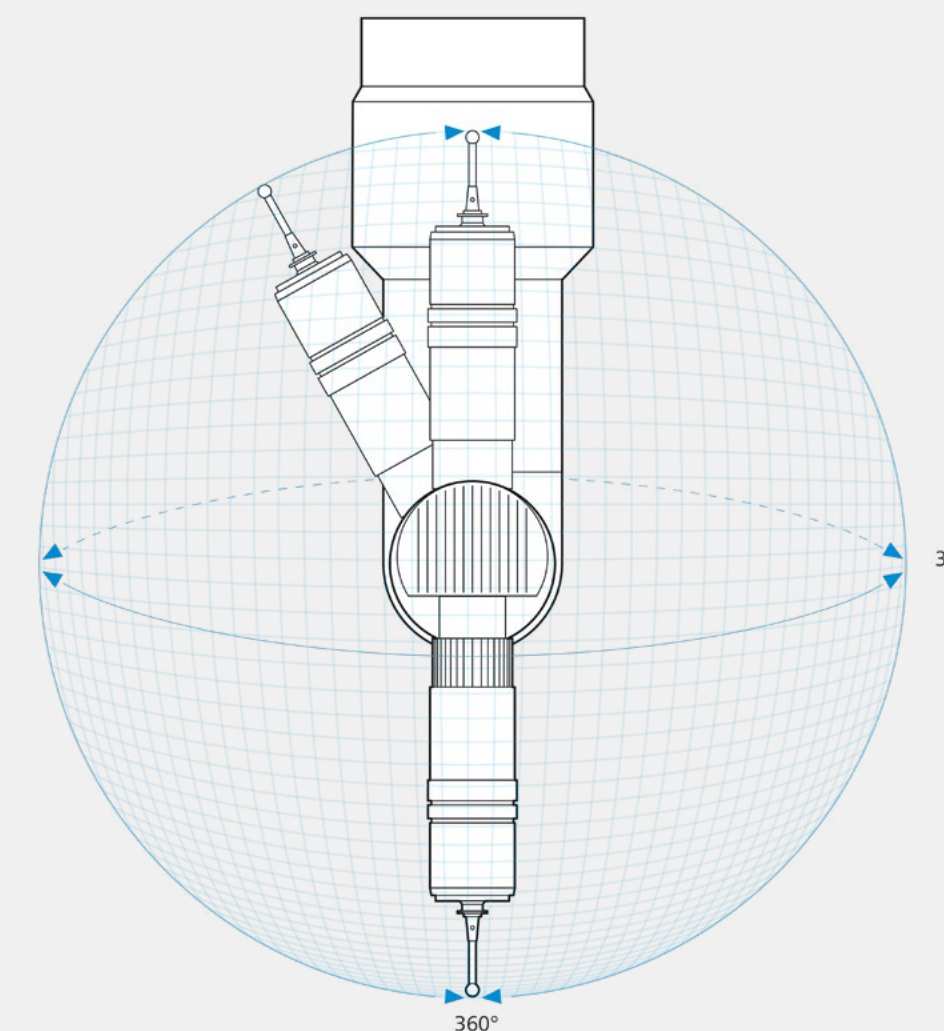

2.5 Grad

20,736 Winkelpositionen

ZEISS SPECTRUM verity ist auch verfügbar mit
ZEISS RDS C CAA einschließlich VAST XXT.

ZEISS SPECTRUM

Sensoren und Größen



Für höhere Datenqualität

ZEISS SPECTRUM mit ZEISS direct VAST XXT

Scanning-Technologie

Größen

7/7/6

7/10/6

9/12/6

9/18/6



Für komplexe Werkstücke

ZEISS SPECTRUM mit ZEISS-RDS-C5 CAA inklusive ZEISS VAST XXT

Scanning-Technologie mit Schwenktaster
und CAA (Computer Aided Accuracy) für
schnellere Einsatzzeiten

Größen

7/7/6

7/10/6

9/12/6

9/18/6



Für Teile mit komplexer Geometrie und Oberfläche

ZEISS SPECTRUM mit LineScan One

Optische Messung von Freiformflächen

Größen

7/7/6

7/10/6

9/12/6

9/18/6

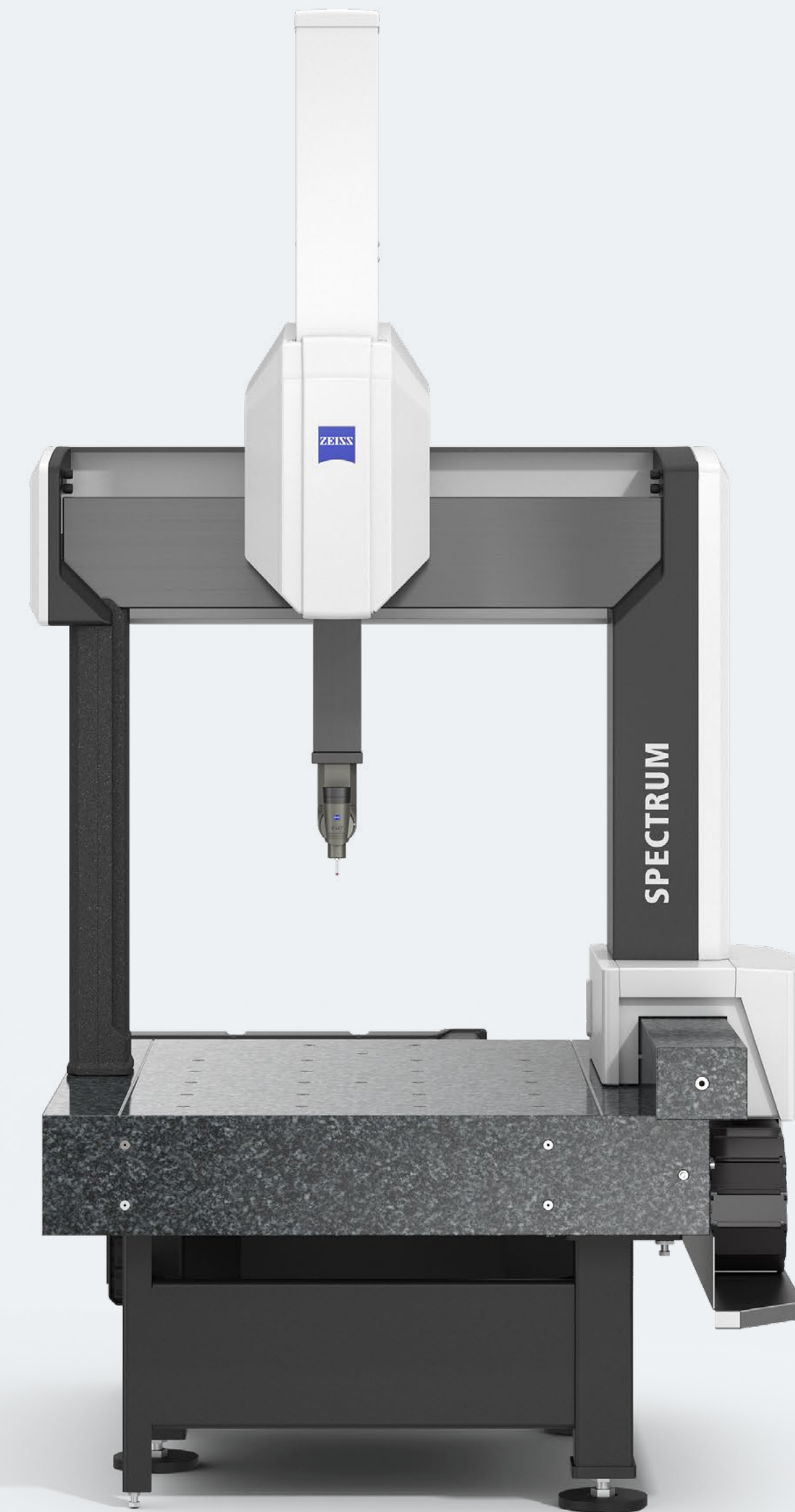

ZEISS SPECTRUM verity

Sensoren und Größen



Für noch mehr Winkelpositionen

ZEISS SPECTRUM verity mit ZEISS RDS-C1-CAA inklusive ZEISS VAST XXT

Scanning-Technologie mit Schwenktaster
und CAA (Computer Aided Accuracy)
für schnellere Einsatzzeiten

Größen

7/7/6

7/10/6

9/12/6

9/18/6



Für aktives Scanning

ZEISS SPECTRUM verity mit ZEISS VAST XT gold

Aktives Scanning & Einzelpunktmessung

Größen

7/7/6

7/10/6

9/12/6

9/18/6



Für Teile mit komplexer Geometrie und Oberfläche

ZEISS SPECTRUM mit LineScan One

Optische Messung von Freiformflächen

Größen

7/7/6

7/10/6

9/12/6

9/18/6

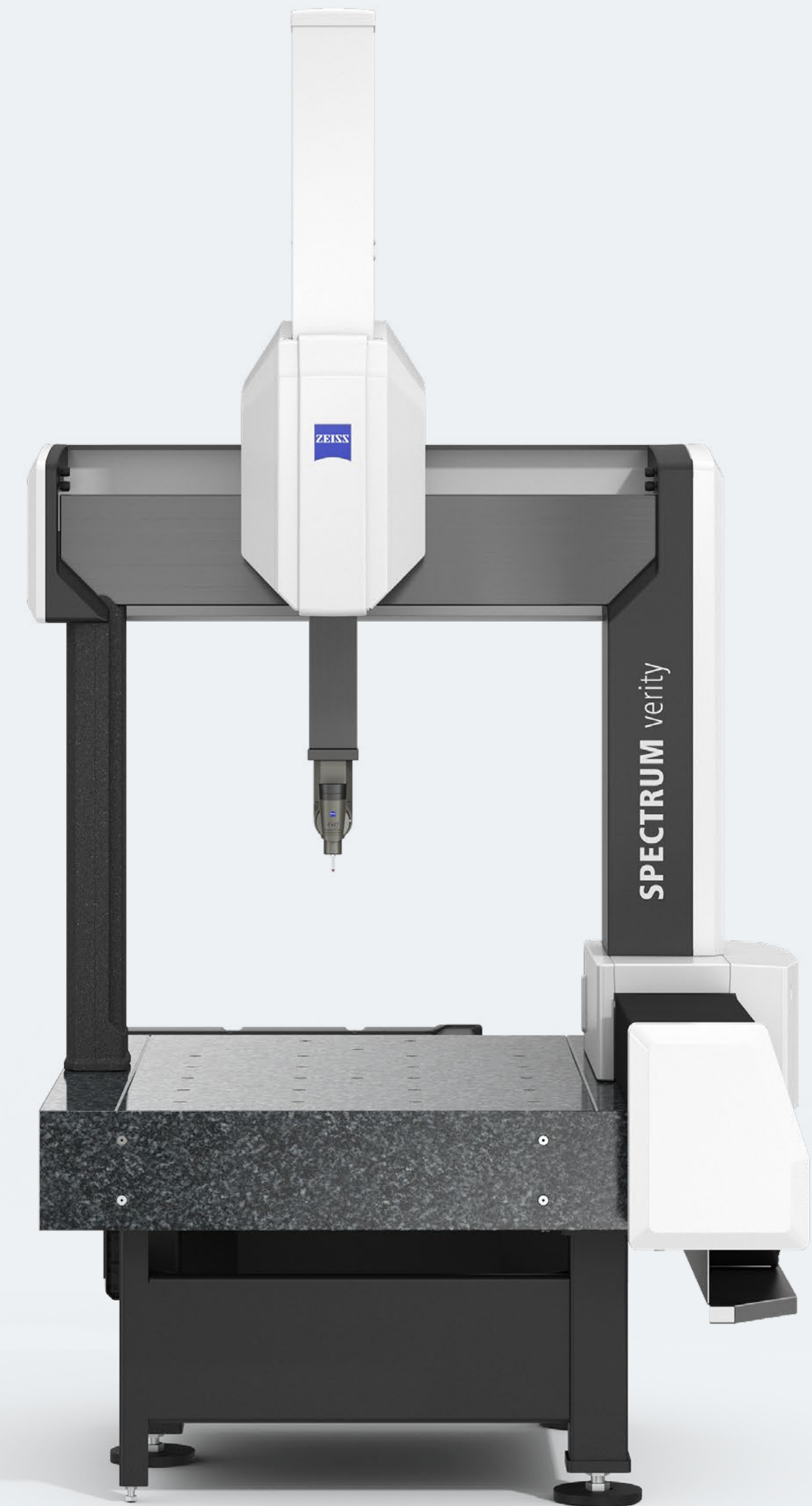

ZEISS SPECTRUM Sensor Paket

Maßgeschneidert für Ihre Anwendungen



ZEISS SPECTRUM und ZEISS SPECTRUM verity

4 Baugrößen verfügbar für

- 7/7/6, 7/10/6
- 9/12/6, 9/18/6

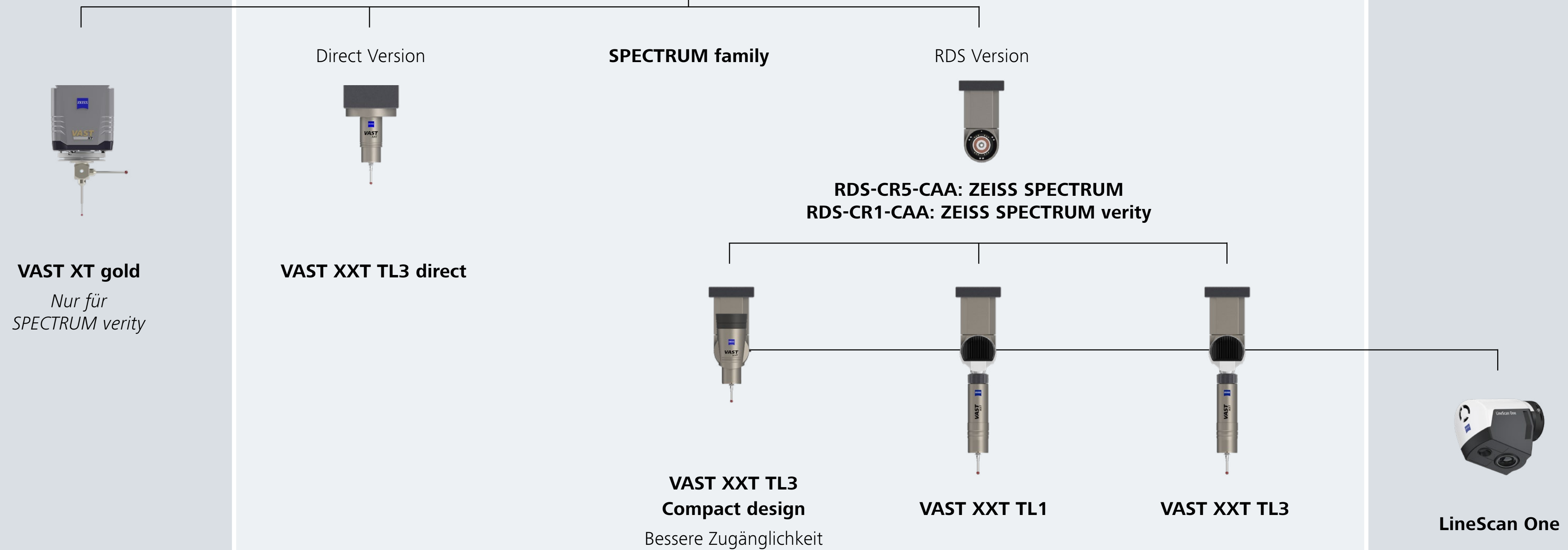

Taktiler aktives scanning

Taktiler passives scanning

Optisches scanning

ZEISS Industrial Quality Solutions

ZEISS Industrial Quality Solutions ist ein führender Hersteller von Lösungen für die mehrdimensionale Messtechnik. Dazu zählen etwa Koordinatenmessmaschinen, optische und multisensorische Systeme, Mikroskopiesysteme für die industrielle Qualitätssicherung sowie auch Messtechniksoftware für die Automobilindustrie, den Flugzeug- und Maschinenbau sowie die Kunststoffindustrie und die Medizintechnik.

Innovative Technologien, wie beispielweise die 3D-Röntgenmessung in der Qualitätssicherung, runden das Portfolio ab.

ZEISS Industrial Quality Solutions bietet zusätzlich ein weltweites Dienstleistungs- und Serviceangebot mit ZEISS Quality Excellence Centern in Kundennähe.



Ihr ganzheitlicher Technologiepartner

Eine Vielzahl an Services und Trainings unterstützt Sie bei der täglichen Nutzung der 3D-Messtechnik. In Schulungen und Webinaren können Sie Ihr Wissen zum Einsatz der Software vertiefen und weitere Anwendungsbereiche der Messsysteme kennenlernen.

Anleitungen, Tutorials sowie häufig gestellte Fragen und Antworten stehen in der ZEISS Quality Suite für Sie bereit. Darüber hinaus gibt es das Anwenderforum zum Austausch und zur gegenseitigen Unterstützung.

In Konferenzen und Branchenworkshops, Webinaren und digitalen Demos vermittelt ZEISS außerdem prozess- und messtechnisches Fachwissen ganz direkt. Zusätzlich werden Support und Services auf Vertragsbasis für alle Messsysteme angeboten.

Training

ZEISS Schulungszentren bieten Schulungen und eLearning-Kurse für alle Wissensstufen. Das Trainingskonzept folgt einem weltweiten Standard, der von unseren zertifizierten Partnern in der jeweiligen Landessprache umgesetzt wird. Neben Online-Schulungen und Terminen in unseren Schulungszentren sind auf Anfrage auch kundenspezifische Schulungen vor Ort realisierbar.

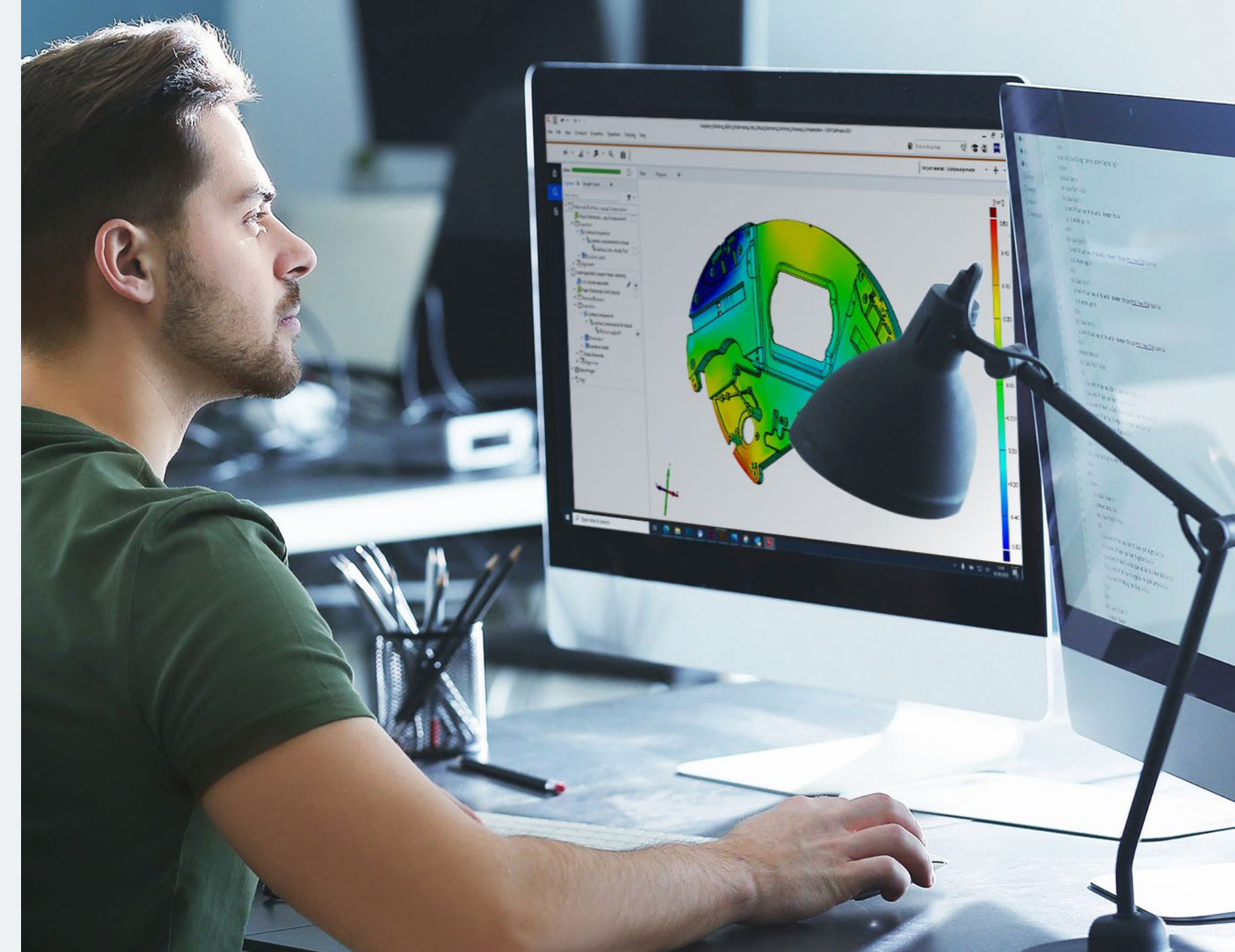

Support und Service

ZEISS bietet Support- und Serviceleistungen, die Sie im Bedarfsfall schnell und zuverlässig unterstützen. Diese stützen sich auf drei Säulen: Remote Assistance, Services und Contract Plans.



ZEISS SPECTRUM Familie hat Ihre Aufmerksamkeit geweckt?

Kontaktieren Sie uns für eine kostenlose
Demonstration – vor Ort oder online.

ZEISS Industrial Quality Solutions

Carl Zeiss Industrielle Messtechnik GmbH
Carl-Zeiss-Str. 22
73447 Oberkochen

Tel. +49 7364 20-6336
info.optical.metrology@zeiss.com
www.zeiss.com